



Odborný čtvrtletník z oblasti duševního vlastnictví

# DUŠEVNÍ VLASTNICTVÍ

Úřad průmyslového vlastnictví v roce 2024

Diplomatická konference k uzavření  
Smlouvy o právu průmyslových vzorů

Veřejná známost přihlašovatele  
ochranné známky jako relevantní faktor  
pro posouzení pravděpodobnosti záměny  
se starší ochrannou známkou



## DUŠEVNÍ VLASTNICTVÍ

**Ročník 3**  
**DUŠEVNÍ VLASTNICTVÍ**

1/2025

Publikované články a názory autorů  
nemusí vyjadřovat odborný názor vydavatele  
a redakční rady.

Úřad průmyslového vlastnictví  
Antonína Čermáka 2a  
160 68 Praha 6-Bubeneč



**ÚŘAD  
PRŮMYSLUVÉHO  
VLASTNICTVÍ**

### **DUŠEVNÍ VLASTNICTVÍ**

vydává Úřad průmyslového vlastnictví,  
Antonína Čermáka 2a, 160 68 Praha 6-Bubeneč,  
IČ 48135097, tel. 220 383 111, e-mail: redakce@upv.gov.cz.

Redakční uzávěrka do 1. dne měsíců února, května, srpna a listopadu.

Vychází 4x ročně, cena jednoho výtisku 54 Kč.  
Roční předplatné 216 Kč + poštovné.

Rozšiřuje a objednávký, včetně zahraničních,  
přijímá Úřad průmyslového vlastnictví,  
odbor patentových informací,  
Antonína Čermáka 2a, 160 68 Praha 6-Bubeneč,  
e-mail: ivana.mrazkova@upv.gov.cz.

Design: Impax, s.r.o.

Foto titulní strana a záhlaví rubrik: Úřad průmyslového vlastnictví.

Tiskne: Tiskárna Knopp s.r.o., U Lípy 926,  
Nové Město nad Metují.

Evidováno pod č. MK ČR E 24435  
ISSN 2788-2551 (Print)  
ISSN 2788-256X (On-line)

### **ŘÍDÍ REDAKČNÍ RADA**

**Předseda:** Mgr. Ing. Josef Kratochvíl, Ph.D.

**Místopředseda:** JUDr. David Karabec, MPA, LL.M.

#### **Členové:**

prof. JUDr. Martin Boháček, CSc.

Ing. Roman Buček

JUDr. Karel Čermák, Ph.D., LL.M.

Mgr. Miroslav Černý, Ph.D.

JUDr. Adéla Faladová

Mgr. Vendula Haltufová

JUDr. Michal Havlík

Mgr. Eva Hazuchová

Mgr. Hana Churáčková, Ph.D.

Ing. Radka Konderlová, MBA

Ing. Martina Kotyková, Ph.D.

Ing. Robert Kutil, Ph.D.

Ing. Bc. Ivan Lukšiček

JUDr. Jiří Macek

Mgr. Lukáš Zmeškal

#### **Redakce:**

Mgr. Hana Churáčková, Ph.D.

Mgr. Vendula Haltufová

Mgr. Eva Hazuchová

*Vážené čtenářky, vážení čtenáři,*

je mi potěšením přivítat Vás u prvního letošního čísla časopisu *Duševní vlastnictví*, které přináší nejen články o činnosti našeho Úřadu v roce 2024, ale i klíčové momenty a události, které utvářely uplynulý rok v oblasti průmyslového vlastnictví. Rok 2024 byl pro Úřad průmyslového vlastnictví významný nejen z důvodu 105. výročí jeho založení či v kontextu jeho každodenního fungování a poskytování kvalitních služeb veřejnosti, ale také díky jeho aktivnímu zapojení do mezinárodních procesů.

V loňském roce jsme se zúčastnili mimo jiné i diplomatické konference, kde byla uzavřena Smlouva o právu průmyslových vzorů. Tento významný mezník v oblasti mezinárodního právního rámce pro ochranu designů přináší nové možnosti a výzvy pro evropské i globální právní prostředí. Více se dozvíte v článku, který je říjádské konferenci věnovaný. Dále zde najdete článek zaměřený na problematiku veřejné známosti přihlašovatele ochranné známky. Tento faktor má v některých případech zásadní vliv na posouzení pravděpodobnosti záměny se starší ochrannou známkou, což je téma, které stále více rezonuje v praxi a jeho analýza je proto velmi důležitá. Ani v tomto čísle nechybí zajímavé judikáty či předběžné otázky týkající se duševního vlastnictví.

V Aktualitách najdete mj. žebříček přihlašovatelů seřazený podle počtu podaných přihlášek vynálezů a užitných vzorů. Vítězem této pomyslné soutěže o nejaktivnějšího přihlašovatele se za rok 2024 stala mladoboleslavská společnost Škoda Auto. Blahopřejeme! S radostí vás také chci upozornit na úspěch vedoucí Kanceláře transferu technologií Jihočeské univerzity Růženy Štemberkové, která v lednu v Dubaji obdržela mezinárodní cenu „Women in IP“ za přínos v oblasti duševního vlastnictví. Máte rádi hlavolamy? Pokud ano, určitě znáte ježka v kleci. Jestli jste si až dosud mysleli, že jeho autorem je Jaroslav Foglar, budete překvapeni. Odpověď najdete v rubrice Zajímavosti.

Jsem rád, že Vám můžeme nabídnout souhrn těchto aktuálních témat a věřím, že články přinesou cenné informace a inspiraci pro všechny, kdo se zajímají o oblast duševního vlastnictví. Pokud Vás zajímají další témata z našeho oboru nebo byste k některému z nich chtěli na stránkách našeho časopisu rozvinout odbornou diskuzi, dejte nám prosím vědět.

Děkuji za Vaši přízeň a přeji Vám příjemný čas strávený s naším časopisem. ✓



**Mgr. Ing. Josef Kratochvíl, Ph.D.**  
předseda Úřadu průmyslového vlastnictví

# OBSAH 1/2025

## ČLÁNKY

Josef Kratochvíl: <b>Úřad průmyslového vlastnictví v roce 2024</b> .....	3
Kateřina Dlabolová: <b>Diplomatická konference k uzavření Smlouvy o právu průmyslových vzorů</b> .....	16
Michal Havlík: <b>Veřejná známost přihlašovatele ochranné známky jako relevantní faktor pro posouzení pravděpodobnosti záměny se starší ochrannou známkou</b> .....	21

## EVROPSKÉ PRÁVO

Jana Klimentová: <b>K rozhodnutí stížnostního senátu EPÚ T 1863/21, EPÚ T 986/22, T 464/22, T 1805/20, T 2240/22, T 193/22, T 89/22, T 905/21, T 1894/22, T 1873/22</b> .....	23
---	----

## JUDIKATURA

Miroslav Černý, Aleš Kout, Lucie Solanská Velflová: <b>Vybraná rozhodnutí Soudního dvora Evropské unie a předběžné otázky ve věcech duševního vlastnictví za období červenec 2024 – leden 2025</b> .....	28
--	----

AKTUALITY .....	39
-----------------	----

ZAJÍMAVOSTI .....	42
-------------------	----

## ENGLISH – CONTENTS

### ARTICLES

Josef Kratochvíl: <b>The Industrial Property Office in 2024</b> .....	3
Kateřina Dlabolová: <b>The Diplomatic Conference on the Conclusion of the Design Law Treaty</b> .....	16
Michal Havlík: <b>Publicity of a Trademark Applicant as a Relevant Factor for Assessing the Likelihood of Confusion with an Earlier Trademark</b> .....	21

### EUROPEAN LEGISLATION

Jana Klimentová: <b>Decision of the Board of Appeal of the EPO T 1863/21, EPÚ T 986/22, T 464/22, T 1805/20, T 2240/22, T 193/22, T 89/22, T 905/21, T 1894/22, T 1873/22</b> .....	23
---	----

### JUDICATURE

Miroslav Černý, Aleš Kout, Lucie Solanská Velflová: <b>Selected Decisions of the Court of Justice of the European Union and Preliminary Injunctions on Intellectual Property Cases from July 2024 to January 2025</b> .....	28
---	----

NEWS .....	39
------------	----

CURIOSITIES .....	42
-------------------	----

# Úřad průmyslového vlastnictví v roce 2024

Dámy a pánové, vážené čtenářky a čtenáři, vítám vás při čtení prvního čísla časopisu Duševní vlastnictví v roce 2025. Na následujících řádcích se vám pokusím přiblížit, čím jsme se v Úřadě průmyslového vlastnictví (Úřad) zabývali v uplynulém roce.

**Mgr. Ing. Josef Kratochvíl, Ph.D.,**

*předseda Úřadu průmyslového vlastnictví, ÚPV*

**R**ok 2024 byl pro nás významný, protože jsme si připomněli 105. výročí založení Patentního úřadu v Praze. K této příležitosti jsme uspořádali mezinárodní konferenci „Ochrana duševního vlastnictví v Evropě“, která se konala 10. září na Pražském hradě.

Děkuji všem, kteří přijali naše pozvání. Mimořádně mě potěšilo, že na konferenci zavítali nejen nejvyšší představitelé Evropského patentového úřadu (EPÚ) a Úřadu Evropské unie pro duševní vlastnictví (EUIPO), ale také zástupci ministrů české vlády, předsedové úřadů průmyslového vlastnictví z různých zemí světa, vědci, vynálezci, podnikatelé, patentoví zástupci, advokáti a další významné osobnosti. Vaší pozornosti doporučuji krátké video, které je k dispozici na našem YouTube.

Patenty jako právní ochrana technických řešení, vynálezů, patří v oblasti průmyslového vlastnictví k tradičním a současně nejvýznamnějším institutům. Ze statistických údajů vyplývá, že počet patentových přihlášek domácích přihlašovatelů zůstal v roce 2024 na úrovni počtu podání 2023, s minimálním poklesem o 0,4 %. Z podaných 463 domácích přihlášek jich bylo nejvíce z oborů doprava, skladování (19 %), měření, optika (8,4 %), zdraví, zábava (7,6 %) a motory a čerpadla (5,6 %). V dalších tradičně početných oborech, kterými jsou stavby

a elektrotechnika, bylo v každém podáno 4,9 % přihlášek vynálezů z celkového počtu. Pokud jde o přihlašovatele, 17 % přihlášek podaly české vysoké školy a výzkumné ústavy, o 15 % se proti roku 2023 zvýšil počet podání malými a středními podniky (45 %).

Zahraniční přihlašovatelé volí pro získání patentové ochrany v ČR cestu evropských patentových přihlášek, na jejichž základě EPÚ uděluje evropské patenty. V roce 2024 bylo Úřadu majiteli evropských patentů dodáno 5 315 překladů evropských patentových spisů, což představuje oproti roku 2023 nárůst o téměř 7 %. Pokračoval tedy růst počtu validací, a to i přes přetrvávající negativní dopady politických a ekonomických změn ve světě, zvláště pak zásadní snížení validací evropských patentů ve vlastnictví ruských subjektů v souvislosti s uplatňováním sankčních opatření vůči fyzickým a právnickým osobám se sídlem v Ruské federaci.

Z celkového počtu 109 475 udělených evropských patentů získalo 4,9 % ochranu v ČR.

Zahraničními přihlašovатели bylo národní cestou podáno 20 národních přihlášek vynálezů a 18 jich vstoupilo v ČR do národní fáze řízení cestou Smlouvy o patentové spolupráci (PCT).

Pokud jde o žádosti českých přihlašovatelů o získání ochrany v zahraničí prostřednictvím systému PCT, jejich počet se oproti roku 2023 snížil. V roce 2024 bylo u ÚPV jako přijímacího úřadu podáno 120 těchto přihlášek.

### Udělené patenty národní cestou a evropské patenty (EP) validované v České republice

	2015	2016	2017	2018	2019	2020	2021	2022	2023	2024
<b>Udělené patenty národní cestou</b>	749	781	669	512	509	499	444	352	458	380
<b>z toho domácím přihlašovatelům</b>	576	637	567	455	467	467	404	307	413	347
<b>z toho zahraničním přihlašovatelům</b>	173	144	102	57	42	32	40	45	45	28
<b>Udělené EP validované pro ČR</b>	4 829	5 964	6 912	7 054	7 576	6 972	6 338	4 662	4 978	5 315
<b>Celkem</b>	5 578	6 745	7 581	7 566	8 085	7 471	6 782	5 014	5 436	5 695

Z nich tři čtvrtiny elektronicky prostřednictvím systému ePCT, díky čemuž mohli přihlašovatelé uplatnit slevu z mezinárodního přihlašovacího poplatku. Celkový počet mezinárodních přihlášek PCT v roce 2024 bude vyšší o ty, které české subjekty podaly prostřednictvím EPÚ nebo přímo u Mezinárodního úřadu (IB) ve Světové organizaci duševního vlastnictví (WIPO). Jejich počet není dosud znám. Pro srovnání, v roce 2023 byl počet účinných podání přes Úřad 140 mezinárodních přihlášek PCT, avšak celkový počet se po započtení podání přes přijímací úřady EPÚ a IB zvýšil na 170.

Snažíme se, aby aktivita českých přihlašovatelů směrem k zahraničí stoupala a čeští přihlašovatelé se naučili aktivně využívat systému PCT ve svůj prospěch. Vedle osvěty je účinnou konkrétní pomocí ze strany Úřadu poskytování rešeršních zpráv v českém a anglickém jazyce a ve struktuře odpovídající standardu evropského systému. Tyto rešeršní zprávy jsou poskytovány k přihláškám podávaným se žádostí o úplný průzkum a jsou k dispozici v dostatečném předstihu před uplynutím 12měsíční prioritní lhůty pro přihlašování do zahraničí. Ze statistických údajů vyplývá, že přihlašovatelé si tuto skutečnost uvědomují, neboť až u 85,3 % přihlášek podaných českými přihlašovatelí v roce 2024 bylo požádáno o provedení úplného průzkumu zároveň s podáním přihlášky, nebo do dvou měsíců od podání. Na základě výsledků rešerše se přihlašovatelé mohou kvalifikovaněji rozhodnout, zda podat přihlášku na dané technické řešení též v zahraničí. S její pomocí totiž mohou reálněji odhadnout výsledek zahraničního patentového řízení. Z interních hodnocení vyplývá, že cíl vypracovat rešeršní zprávu do 7 měsíců od podání přihlášky v případech, kdy přihlašovatel současně s přihláškou podá žádost o úplný průzkum, byl splněn. V roce 2024 byla taková rešerše zpracována

ke 405 přihláškám českých přihlašovatelů. Celkem bylo provedeno 455 rešerší k patentovým přihláškám.

Rešerši mohou přihlašovatelé využít též v případech, kdy je pro řízení v zahraničí záznam z provedené rešerše vyžadován. Může jít např. o požadavek EPÚ vyplývající z příslušných ustanovení Prováděcího předpisu k Úmluvě o udělování evropských patentů. Podle nich je přihlašovatel uplatňující právo přednosti povinen předložit zároveň s evropskou patentovou přihláškou i kopii výsledků rešerše provedené úřadem, u kterého byla podána prioritní přihláška. Požadavek na přiložení rešeršní zprávy k prioritní přihlášce vyplývá také z PCT předpisů. V zahraničních patentových úřadech, se kterými má Úřad sjednanu příslušnou spolupráci PPH, lze předložením rešeršní zprávy a schválených patentových nároků urychlit tamní patentové řízení. Spolupráce podle PPH jsou v současné době uzavřeny s Finskem, Japonskem, USA a Čínou, obdobné bilaterální dohody o urychlení patentového řízení jsou uzavřeny s Chorvatskem, Maďarskem, Polskem, Rakouskem, Slovenskem a Španělskem.

Úřad v roce 2024 udělil 380 patentů, z toho 347, tedy 91 %, domácím přihlašovatelům. Vysokým školám, univerzitám a výzkumným ústavům bylo uděleno 125 patentů.

V roce 2024 se snížil počet patentových přihlášek v řízení o 14 %. Celkový počet patentů platných na našem území na konci roku 2024 činil 50 tisíc.

V případě, že podnik nebo výzkumná organizace v souladu se svou obchodní strategií hodlá svůj vynález chránit patentem ve více státech, je možné využít systému přihlašování podle PCT. ÚPV je místem, u něhož mohou subjekty, které mají na území ČR bydliště nebo sídlo, mezinárodní

příhlašku podle PCT podat. Díky tomu, že je Úřad jednou z poboček Visegrádského patentového institutu (VPI), je i mezinárodní rešeršní autoritou podle PCT.

Podání jedné mezinárodní přihlášky v jednom jazyce (angličtina, němčina nebo francouzština) umožňuje získání ochrany vynálezu ve 158 smluvních státech PCT. Vedle možnosti přihlášku podat u ÚPV tak lze učinit též přímo u WIPO či u EPÚ.

V roce 2023 bylo ve světě podáno téměř 273 tisíc mezinárodních patentových přihlášek. Systém PCT je hojně využíván zejména přihlašovatelemi, kteří potřebují delší čas na svá strategická rozhodnutí. Poskytuje totiž ke 12 měsícům „pařížské“ prioritní lhůty nejméně dalších 18 měsíců, během kterých může přihlašovatel ověřovat komerční potenciál svého vynálezu v různých státech a rozhodovat se, kde požádá o patentovou ochranu. Platba poplatků a náklady na překlady spojené s jednotlivými národními či regionálními řízeními se tak odkládají. Systém PCT lze též doporučit těm, kteří mají zájem vejít do povědomí veřejnosti sledující danou oblast techniky anebo své technické řešení co nejvýhodněji prodat, neuvažují-li o vlastní výrobní aktivitě. Pouhým podáním mezinárodní přihlášky se výrazně zvyšují šance, že podnikatel je v 30měsíční ochranné lhůtě osloven potenciálním investorem.

Přihlašovatel během mezinárodní fáze řízení získá cenné informace o možné patentovatelnosti svého vynálezu ve formě mezinárodní rešeršní zprávy a písemného stanoviska orgánu pro mezinárodní rešerši a mezinárodní předběžný průzkum. V případě přihlašovatelů z ČR jsou těmito orgány EPÚ a VPI, jehož pobočkou je i Úřad.

Mezinárodní rešeršní zpráva obsahuje seznam dokumentů z celého světa náležejících ke stavu techniky, které jsou relevantní ve vztahu k danému vynálezu. Písemné stanovisko analyzuje potenciální patentovatelnost a upozorňuje na případné vady přihlášky, jako jsou nejasnost či nejednotnost. Tyto dokumenty poskytují přihlašovatelemi solidní podklady, na jejichž základě může usoudit, zda případná žádost o patentovou ochranu má naději na úspěch.

Na žádost přihlašovatele provede mezinárodní autorita i tzv. mezinárodní předběžný průzkum umožňující přihlašovatelemi uplatnit připomínky k výsledku rešerše, případně

upravit dokumenty mezinárodní přihlášky tak, aby respektovaly relevantní stav techniky uvedený v mezinárodní rešeršní zprávě.

Mezinárodní přihláška, zpravidla spolu s mezinárodní rešeršní zprávou, je zveřejněna po uplynutí 18 měsíců od její priority. Toto zveřejnění s celosvětovým dopadem má nemalý marketingový potenciál, který přihlašovatel může ještě posílit např. nabídkou licence.

Po skončení mezinárodní fáze řízení má přihlašovatel dostatek podkladů umožňujících zvážit, zda a ve kterých ze 158 smluvních zemí PCT zahájit národní patentové řízení, tedy usilovat o udělení patentu či jiné alternativní formy ochrany. Národní fáze řízení pak v zásadě odpovídá klasické udělovací proceduře, její průběh je však významně usnadněn výsledky dosaženými ve fázi mezinárodní.

Od roku 2016 mohou čeští přihlašovatelé využít výhody z provedené národní rešerše při podání mezinárodní přihlášky PCT a volbě VPI jako mezinárodního rešeršního orgánu, který provede mezinárodní rešerši a vyhotoví písemný posudek o patentovatelnosti přihlášeného řešení podle PCT. Při využití výsledků rešerše na dřívější, tedy prioritní patentovou přihlášku, může být část rešeršního poplatku vrácena touto mezinárodní institucí přihlašovatelemi. Čeští přihlašovatelé využili v roce 2024 možnosti volby VPI jako mezinárodního rešeršního orgánu u 10 mezinárodních přihlášek PCT. ÚPV, jako pobočka VPI, obdržel za dobu činnosti VPI celkem 177 platných žádostí o provedení rešerše a 3 návrhy na mezinárodní předběžný průzkum. K nim vypracoval, ve lhůtách a standardech daných PCT, mezinárodní rešeršní zprávy a písemné posudky. Možnosti vrácení části rešeršního poplatku využili čeští přihlašovatelé u 113 z nich. Úřad vypracoval také 3 zprávy o mezinárodním předběžném průzkumu. V rámci WIPO je z pohledu plnění lhůt pro vypracování rešeršních zpráv a písemných posudků VPI hodnocen jako jeden z nejspolehlivějších mezinárodních orgánů v řízení podle PCT.

V roce 2024 bylo podáno 51 žádostí o udělení SPC. Po uplynutí dvacetileté doby platnosti základního patentu je v účinnosti ke konci roku 2024 celkem 119 SPC. O prodloužení doby platnosti SPC na pediatrické léčivo na základě tzv. Pediatrického nařízení (nařízení Evropského

parlamentu a Rady (ES) č. 1901/2006) bylo v roce 2024 požádáno v 16 případech. Celkem bylo v roce 2024 schváleno 18 prodloužení doby platnosti SPC.

Nařízení Evropského parlamentu a Rady, kterým se mění nařízení o dodatkových ochranných osvědčeních pro léčivé přípravky, zavedlo od roku 2019 tzv. výrobní výjimku z výlučné ochrany, kterou originálním léčivům SPC poskytují. Společnosti se sídlem v EU tak mohou i bez licenční smlouvy vyrábět generickou nebo biologicky podobnou verzi léčivého přípravku chráněného SPC již během doby jeho platnosti. Taková výroba je však možná pouze za účelem vývozu do zemí mimo EU, kde SPC nikdy neexistovala, nebo tam již skončila jejich platnost. Možná je i výroba v období posledních šesti měsíců platnosti SPC za účelem skladování a následného uvedení na trh EU okamžitě po uplynutí platnosti SPC.

Výrobce musí přímo informovat majitele SPC o svém záměru vyrábět v souladu s nařízením, a to nejpozději tři měsíce před zahájením této činnosti. Výrobce má

Pro některá technická řešení, například řešení menšího ekonomického významu či krátkodobého využití, je rychlejší a méně nákladnou cestou ochrany, oproti patentu, ochrana užitným vzorem. Čeští přihlašovatelé využívají již tradičně pro ochranu technických řešení užitné vzory častěji než patenty. V roce 2024 bylo podáno 835 přihlášek užitných vzorů, což je o 18 % méně než v roce 2023. Domácími přihlašovatelé bylo podáno 95 % z těchto přihlášek. Nejvíce přihlášek, 78, bylo z oboru doprava, skladování a 63 přihlášek bylo podáno v oboru zdraví, zábava. Dále v oborech stavby a zemědělství bylo podáno 60, resp. 59 přihlášek užitných vzorů. Možnosti získat užitný vzor pro své technické řešení využilo pouze 40 zahraničních přihlašovatelů. Nejvíce jich bylo tradičně ze Slovenska.

Úřad zapsal v roce 2024 do rejstříku 741 užitných vzorů. Celkový počet zapsaných užitných vzorů platných na území ČR na konci roku 2024 činil 6 016.

Na nová řešení vzhledu výrobků, výsledky tvůrčí činnosti v oblasti průmyslového designu, poskytuje Úřad

### Zapsané užitné vzory

	2015	2016	2017	2018	2019	2020	2021	2022	2023	2024
<b>Zapsané užitné vzory celkem</b>	1 356	1 187	1 107	1 130	1 128	1 155	951	1 095	871	741
<b>Domácí přihlašovatelé</b>	1 296	1 124	1 036	1 081	1 082	1 111	909	1 057	836	695
<b>Zahraniční přihlašovatelé</b>	60	63	71	49	46	44	42	38	35	46

rovněž povinnost informovat příslušné úřady průmyslového vlastnictví, které budou takto získané informace zveřejňovat. ÚPV doposud obdržel tři takové informace, které řádně zveřejnil.

ochranu zápisem průmyslového vzoru. V roce 2024 bylo v ČR podáno 167 přihlášek průmyslových vzorů. Vyjádřeno počtem vzorů obsažených v přihláškách, bylo k zápisu přihlášeno 376 průmyslových vzorů. Podané

### Národní přihlášky průmyslových vzorů

	2015	2016	2017	2018	2019	2020	2021	2022	2023	2024
<b>Přihlášky celkem</b>	352	342	273	252	247	247	177	158	141	167
<b>Domácí přihlašovatelé</b>	340	254	244	239	225	219	152	127	124	148
<b>Zahraniční přihlašovatelé</b>	12	88	29	13	22	28	25	31	17	19
<b>Počet vzorů v přihláškách</b>	993	1 098	855	718	1074	676	608	490	354	376



žádosti většinou pocházejí od domácích přihlašovatelů. Nejvíce zastoupené vzory v národních přihláškách jsou dle Locarnského třídění hodiny a měřicí přístroje, nábytek, dopravní prostředky a svítidla. V témže roce provedl Úřad 120 zápisů do rejstříku průmyslových vzorů, které obsahovaly 273 vzorů. Z toho bylo 97 zápisů provedeno ve prospěch domácích přihlašovatelů a 23 zápisů ve

rozhodnutí v řízení o zápisech národních ochranných známek.

V roce 2024 se podařilo zkrátit průměrnou dobu řízení od podání ke zveřejnění přihlášky národní ochranné známky. Zatímco v předchozím roce tato část řízení trvala průměrně 2,2 měsíce, v roce 2024 to byly jen 2 měsíce. Došlo

Zapsané průmyslové vzory										
	2015	2016	2017	2018	2019	2020	2021	2022	2023	2024
Počet zápisů celkem	347	307	221	103	212	159	261	203	156	120
Domácí přihlašovatelé	340	275	156	91	190	149	215	172	133	97
Zahraniční přihlašovatelé	7	32	65	12	22	10	46	31	23	23
Počet vzorů v nich obsažených	1 033	1 072	661	327	620	578	1 020	693	517	273

prospěch přihlašovatelů zahraničních. Řízení bylo negativně ukončeno u 21 přihlášek.

V ČR bylo na konci roku 2024 v účinnosti 2 024 zápisů průmyslových vzorů. Každý z nich obsahuje v průměru 3,5 průmyslových vzorů.

Ochranná známka představuje označení výrobků a služeb určitého subjektu, které slouží k jejich rozlišení na trhu od výrobků a služeb jiných výrobců nebo poskytovatelů. V roce 2024 bylo u Úřadu podáno celkem 6 775 přihlášek národních ochranných známek, z toho 6 362 domácími subjekty a 413 přihlašovatelé ze zahraničí. Úřad zapsal do rejstříku 5 989 národních ochranných známek, z nich 5 608 českým a 381 zahraničním subjektům. V témže roce bylo vydáno 568 negativních správních

i ke zkrácení průměrné doby řízení od podání přihlášky k jejímu zápisu. Ta byla v roce 2023 dlouhá 7 měsíců, v roce 2024 pak jen 6,6 měsíce.

Vedle zápisu do národního rejstříku ochranných známek je možné získat ochranu označení také v zahraničí, a to prostřednictvím žádosti o mezinárodní zápis ochranné známky podané u Úřadu. Na úrovni EU lze požádat o zápis ochranné známky EU podáním přihlášky přímo k EUIPO.

V roce 2024 bylo u Úřadu podáno 201 žádostí o mezinárodní zápis a zároveň bylo pro ČR cestou mezinárodního zápisu vyznačeno 1 047 mezinárodních ochranných známek. Ochrana byla v roce 2024 v ČR přiznána 1 048 mezinárodním známám.

Přihlášky ochranných známek										
	2015	2016	2017	2018	2019	2020	2021	2022	2023	2024
Přihlášky celkem	10 394	9 639	9 909	9 647	9 623	9 220	9 067	7 636	7 459	7 822
Národní přihlášky celkem	8 434	8 225	8 071	7 638	7 700	7 713	7 669	6 262	6 271	6 775
z toho domácí přihlašovatelé	7 848	7 439	7 438	7 042	7 140	7 168	7 109	5 881	5 867	6 362
z toho zahraniční přihlašovatelé	586	786	633	596	560	545	560	381	404	413
Mezinárodní ochranné známky s vyznačením České republiky	1 960	1 414	1 838	2 009	1 923	1 507	1 398	1 374	1 188	1 047

Zapsané ochranné známky										
	2015	2016	2017	2018	2019	2020	2021	2022	2023	2024
<b>Národní ochranné známky</b>	7 280	6 985	6 711	6 192	6 648	6 290	6 049	5 572	5 102	5 989
<b>Domácí přihlašovatelé</b>	6 752	6 344	6 064	5 689	6 131	5 754	5 574	5 190	4 746	5 608
<b>Zahraniční přihlašovatelé</b>	528	641	647	503	517	536	475	382	356	381
<b>Mezinárodní ochranné známky s vyznačením ČR</b>	1 957	1 479	1 630	1 641	2 220	1 656	1 533	1 184	1 319	1 048
<b>Celkem</b>	9 237	8 464	8 341	7 833	8 868	7 946	7 582	6 756	6 421	7 037

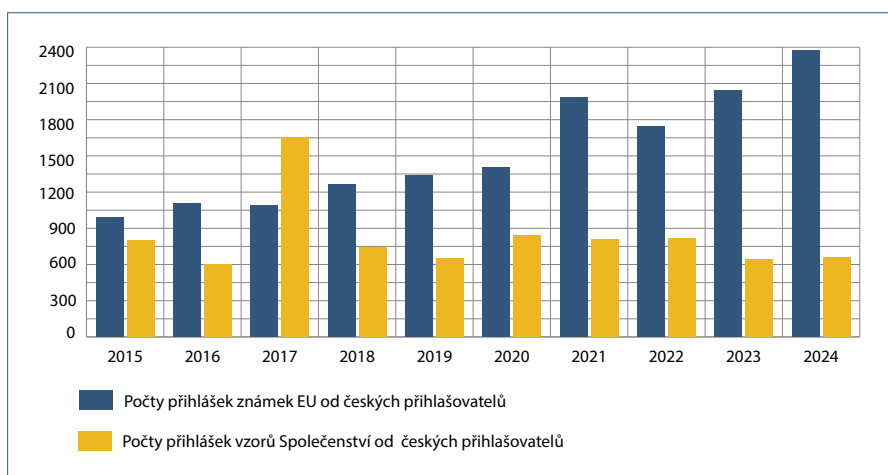

spolehlivé informace o místě, způsobu výroby a jakosti produktů, a umožnit jim tak kvalifikovanější rozhodování při výběru zboží.

V oboru zeměpisných označení zemědělských produktů a potravin, vína a lihovin byl v roce 2024 přijat nový předpis, nařízení Evropského parlamentu a Rady (EU) 2024/1143 o zeměpisných označeních pro víno, lihoviny a zemědělské produkty, jakož i zaručené tradiční speciality, a o nepovinných údajích o jakosti

Na konci roku 2024 bylo na území ČR platných přes 2,16 milionu ochranných známek, z nich více než 126 tisíc národních, více než 63 tisíc mezinárodních s vyznačením ČR a více než 299 tisíc s vyznačením EU. Největší podíl, více než 1,67 milionu, to je přes 77 % z celkové počtu, připadl na ochranné známky EU.

Prostřednictvím institutu označení původu a zeměpisného označení se poskytuje právní ochrana názvům, které identifikují produkt pocházející z určitého území, jehož jakost nebo vlastnosti mají souvislost s příslušným zeměpisným prostředím, s jeho přírodními a lidskými činiteli. Jde o práva nevýlučné povahy. Jejich subjektem je každý, kdo na vymezeném území vyrábí, zpracovává či připravuje zboží splňující stanovené požadavky. Udělení právní ochrany těmto označením napomáhá zachovávat tradiční a kvalitní produkty, podporuje malé a střední podniky a může být využito ke zvýšení atraktivity a rozvoje příslušného regionu. Cílem ochrany je zajistit výrobcům spravedlivou hospodářskou soutěž a spotřebitelům poskytnout

pro zemědělské produkty, kterým se mění nařízení (EU) č. 1308/2013, (EU) 2019/787 a (EU) 2019/1753 a zrušuje nařízení (EU) č. 1151/2012. Tímto nařízením byla pro zeměpisná označení vín, lihovin a zemědělských produktů stanovena společná procesní pravidla, s tím, že zvláštní ustanovení pro víno byla zachována v nařízení (EU) č. 1308/2013 a pro lihoviny v nařízení (EU) 2019/787. Nové nařízení dále objasňuje vztah mezi internetovými doménovými jmény a ochranou zeměpisných označení a také použití zeměpisného označení v prodejním názvu zpracovaného produktu, jehož složkou je produkt označený zeměpisným označením. Pro označení původu minerálních vod a solí, zapsaná dosud jen na národní úrovni, pak stanoví lhůtu, v níž je uživatelé mohou přihlásit k ochraně v EU.

V roce 2024 nebyla podána žádná žádost o nový zápis označení původu či zeměpisného označení v Evropské unii. Pokud jde o mezinárodní zápisy, do mezinárodního rejstříku WIPO bylo podle Ženevského aktu Lisabonské dohody na ochranu označení původu a zeměpisných

označení nově zapsáno zeměpisné označení České pivo a označení původu Žatecký chmel.

U sporných řízení ve věci ochranných známek největší podíl tradičně zaujímá řízení o námitkách. V roce 2024 Úřad obdržel celkem 418 podání námitek, jejichž prostřednictvím se třetí osoby domáhaly ochrany svých starších práv. Z toho 400 podání směřovalo proti zápisu národních ochranných známek, 18 podání proti nepřiznání ochrany mezinárodní ochranné známce. V uplynulém roce Úřad vydal 402 rozhodnutí ve věci přihlášek národních ochranných známek a 13 rozhodnutí v zápisném řízení u mezinárodních ochranných známek. Nejčastěji uplatňovaným důvodem byl zásah do práv ze starší ochranné známky a nezapsaného či jiného označení užívaného v obchodním styku. Vzrostl počet řízení, v nichž byl ze strany přihlašovatele požadován průkaz užívání starší ochranné známky.

V loňském roce bylo u Úřadu podáno 44 připomínek k zápisu přihlašovaného označení do rejstříku ochranných známek založených na veřejnoprávních důvodech. Oproti dřívějšímu období došlo k výraznějšímu nárůstu. Na základě připomínek bylo v roce 2024 podrobena opětovnému věcnému průzkumu 46 přihlášek ochranných známek. Podatelé připomínek poukazovali zejména na nedostatečnou rozlišovací způsobilost přihlašovaného označení, jeho klamavost či rozpor s dobrými mravy.

V roce 2024 bylo Úřadu doručeno 59 návrhů na zrušení národní či mezinárodní ochranné známky. Ačkoliv je patrná vzrůstající tendence využívání institutu průkazu užívání starší ochranné známky v řízení o námitkách, k poklesu návrhů na zrušení ochranné známky nedošlo. Ve sledovaném období Úřad vyřídil celkem 51 návrhů na zrušení ochranné známky. Převážná většina z nich směřovala proti nesplnění podmínky řádného užívání ochranné známky jejím vlastníkem.

Ve věci návrhu na prohlášení národní či mezinárodní ochranné známky za neplatnou Úřad v roce 2024 zahájil 157 řízení, což představuje oproti minulým rokům značné zvýšení. V daném období bylo vyřízeno celkem 74 případů. Většina podání byla založena na relativních důvodech, z nichž nejrozšířenějšími byla tvrzená pravděpodobnost záměny mezi pozdější a starší ochrannou známkou a nedobrá víra přihlašovatele při podání

přihlášky ochranné známky. V otázce veřejnoprávních překážek zápisu ochranných známek se Úřad zabýval především posouzením rozlišovací způsobilosti označení.

V roce 2024 bylo v rámci opravných řízení přezkoumáno 218 rozhodnutí vydaných v prvním stupni správního řízení. Podáno bylo 223 opravných prostředků.

Proti rozhodnutím předsedy Úřadu podáno k Městskému soudu v Praze 31 správních žalob, k nimž se Úřad vyjadřoval. Městský soud v Praze v tomto roce rozhodl o 58 správních žalobách podaných v předchozím období, z nichž ve 40 případech žalobu zamítl, v 1 případě žalobu odmítl, ve 12 případech žalobě vyhověl a rozhodnutí předsedy Úřadu zrušil a v 5 případech řízení zastavil.

Úřad podal proti rozhodnutí Městského soudu v Praze 3 kasační stížnosti k Nejvyššímu správnímu soudu a ve 14 případech se ke kasační stížnosti vyjadřoval. V roce 2024 Nejvyšší správní soud rozhodl o 24 kasačních stížnostech, z toho v 15 případech kasační stížnost zamítl, v 6 případech zrušil rozsudek Městského soudu a ve 3 případech zrušil rozhodnutí předsedy Úřadu.

V roce 2024 bylo rozhodnuto o 4 ústavních stížnostech proti Úřadu. 2 ústavní stížnosti byly odmítnuty a 1 byla zamítnuta. Jedné ústavní stížnosti bylo Nálezem Ústavního soudu vyhověno a v části byla odmítnuta.

V průběhu celého roku 2024 probíhaly legislativní práce na přípravě novely zákona č. 451/2001 Sb., o ochraně označení původu a zeměpisných označení a o změně zákona o ochraně spotřebitele, jakož i dalších souvisejících zákonů, kterou se právní řád ČR adaptuje na nařízení Evropského parlamentu a Rady (EU) 2023/2411 o ochranně zeměpisných označení řemeslných a průmyslových výrobků a o změně nařízení (EU) 2017/1001 a (EU) 2019/1753 a nařízení Evropského parlamentu a Rady (EU) 2024/1143 o zeměpisných označeních pro víno, lihoviny a zemědělské produkty, jakož i zaručené tradiční speciality, a o nepovinných údajích o jakosti pro zemědělské produkty, kterým se mění nařízení (EU) č. 1308/2013, (EU) 2019/787 a (EU) 2019/1753 a zrušuje nařízení (EU) č. 1151/2012. Novelou zákona se v návaznosti na výše uvedené přímo použitelné předpisy EU ruší vnitrostátní ochrana označení původu a zeměpisného označení i pro nezemědělské zboží, upravuje se vnitrostátní fáze řízení



je projednáván na komitologickém výboru pro prováděcí předpisy. V tomto prováděcím nařízení byly provedeny pouze změny, které jsou nezbytné pro konzistentnost se základním nařízením a většina z nich má technický charakter.

EUIPO je nově odpovědný za zápis ochrany názvů řemeslných a průmyslových zeměpisných označení. I v této oblasti probíhají jednání komitologického výboru pro provedení nových právních ustanovení.

Bezplatné služby alternativního řešení sporů (ADR), které poskytuje mediační centrum EUIPO, jsou k dispozici všem účastníkům řízení inter partes před EUIPO v odvolacím řízení a v prvním stupni pro řízení o zrušení. Kromě toho mohou malé a střední podniky požádat o ADR v případě námitek a neplatnosti, přičemž tato služba bude postupně rozšířena na všechny uživatele.

Pokračovala dvoustranná spolupráce Úřadu s EUIPO založená na ročním kooperačním plánu. Zaměřila se na zkvalitnění poskytování informací o možnostech ochrany ochranných známek a průmyslových vzorů na úrovni EU, harmonizaci praxe národních úřadů, pořádání vzdělávacích akcí pro široké spektrum posluchačů, součinnost s orgány státní správy a v neposlední řadě na vyhledávací nástroje a databáze. V rámci sledování rozhodovací praxe také Úřad seznamuje EUIPO s proběhlými soudními spory v ČR v souvislosti s právy duševního vlastnictví.

Trvá spolupráce týkající se potlačování klamavých výzev k zaplacení poplatků v oblasti průmyslových práv. Úřad si je vědom, že je potřeba v tomto boji vyvinout harmonizované globální úsilí, proto je také zapojen do činnosti Anti-Scam Network, který vznikl v rámci EUIPO již v roce 2014.

Úřad pokračoval ve spolupráci s EUIPO v projektu, jehož smyslem je odhalit, zda slovní prvek obsažený v přihlášce ochranné známky EU nemá v některém z jazyků členských zemí význam, který by bránil jejímu zápisu. V roce 2024 prošlo kontrolou téměř 169 tisíc nově přichozích přihlášek ochranných známek EU obsahujících libovolný slovní prvek.

Zástupci Úřadu v roce 2024 zastupovali zájmy ČR na zasedáních orgánů Evropské patentové organizace (EPO). Na základě rozhodnutí Správní rady EPO bude předseda Úřadu v dalších třech letech pokračovat v pozici jejího předsedy. Během roku řídil zasedání Správní rady a jejího

představenstva, při kterých se mj. podílel na pokračování modernizace tzv. externí governance EPO, jež zahrnovalo přijetí pravidel pro jmenování předsedy a místopředsedů EPÚ a etického kodexu Správní rady EPO.

V rámci spolupráce v oblasti IT měl v roce 2024 Úřad své zástupce ve třech pracovních skupinách: Data Quality, Cooperative Patent Classification a Co-operation Search. Cílem posledně jmenované pracovní skupiny je vytvoření a implementace společného rešeršního nástroje Ansera, který postupně nahradí v jednotlivých členských zemích EPO dosud používaný systém Epoque. Úřad od počátku patřil k testovacím úřadům, přičemž v únoru 2024 se již definitivně odstříhl od Epoque a veškeré patentové rešerše na novost provádí v novém rešeršním systému.

Správní rada rozhodla o pozvání Bosny a Hercegoviny k přistoupení k EPC a podepsání dohody o validaci evropských patentů s Kostarikou. Zároveň byla podepsána validační dohoda EPÚ s Laosem.

V rámci změn Prováděcího předpisu k EPC byla posílena elektronizace. Požadavek písemné formy v písemném řízení před EPÚ stanovený pravidlem 1 EPC nově splňují jakékoli rozmnožitelné dokumenty, tj. i elektronické. Pro doložení převodu evropské patentové přihlášky budou akceptovány ve smyslu pravidla 2 odst. 2 EPC prezidentem EPÚ povolené typy elektronických podpisů na písemných důkazech.

Byly zjednodušeny poplatky a specifikovány podmínky uplatnění 30% slevy pro přihlašovatele, kterými jsou mikropodniky, malé a střední podniky, fyzické osoby, neziskové organizace, univerzity a veřejné výzkumné organizace. Na 1 300 EUR byla zvýšena sleva u poplatku za dodatečnou evropskou rešerši mezinárodní patentové přihlášky, pokud zpráva o mezinárodní rešerši byla vypracována evropským orgánem pro mezinárodní rešerši, tedy mj. také VPI, jehož je Úřad členem. Postoupila digitalizace a zavádění elektronického podpisu, díky nimž přihlašovatelé využívající platformu MyEPO Portfolio již nebudou muset platit poplatek za zápis převodu, zápis či zrušení licence a dalších práv.

Úřad pokračoval v plnění závazků vyplývajících pro oblast ochrany průmyslového vlastnictví z členství ČR ve WIPO a z mnohostranných mezinárodních smluv, jichž je ČR smluvní stranou a které jsou spravovány touto mezinárodní organizací.

Zástupci Úřadu se v červenci 2024 zúčastnili 65. zasedání Valného shromáždění členských států WIPO, na němž byly především přijaty změny pravidel Prováděcího předpisu k PCT a pravidel Společného prováděcího řádu Ženevského a Haagského aktu Haagské dohody. Valné shromáždění rovněž rozhodlo o zmrazení uplatňování Haagského aktu Haagské dohody s účinností od 1. 1. 2025.

V roce 2024 se ve WIPO uskutečnily dvě diplomatické konference. Na první z nich byla v květnu v Ženevě přijata 27. mezinárodní smlouva týkající se duševního vlastnictví, genetických zdrojů a tradičních znalostí souvisejících s genetickými zdroji. Jejím cílem je zvýšit transparentnost a kvalitu patentového systému a zabránit chybnému udělování patentů na vynálezy, které nejsou nové a nezahrnují vynálezeckou činnost s ohledem na genetické zdroje (GR) a tradiční znalosti související s genetickými zdroji (ATK) prostřednictvím povinnosti uvádět informace o původu GR a ATK v patentových přihláškách. Tento mechanismus má zajistit právní jistotu a minimalizovat administrativní zátěž, přičemž umožňuje sankce za nesplnění podmínky uvádění, avšak bez vlivu na platnost patentů, kromě případů podvodného jednání. Smlouvu k 31. 12. 2024 podepsalo 38 členských států WIPO a 1 stát ji ratifikoval.

Na druhé konferenci byla v listopadu v Rijádu přijata 28. mezinárodní smlouva nesoucí název Rijádská smlouva o právu průmyslových vzorů (DLT). Smlouva harmonizuje, zefektivňuje a zjednodušuje postupy a formální náležitosti podávání přihlášek průmyslových vzorů. Zajišťuje také snazší, rychlejší a dostupnější získání ochrany průmyslových vzorů, zejména pro malé a střední podniky, a rovné podmínky pro designéry po celém světě. Smlouvu ke konci roku podepsalo 18 členských států WIPO.

Obě smlouvy vstoupí v platnost tři měsíce od data uložení patnácté ratifikační listiny nebo listiny o přístupu.

V oblasti regionální spolupráce se uskutečnila dvě setkání předsedů úřadů průmyslového vlastnictví států Visegrádské skupiny za přítomnosti předsedů dalších úřadů z Chorvatska, Rakouska, Rumunska a Slovinska. První setkání proběhlo v polovině dubna v Bratislavě, druhé v polovině září ve Varšavě. Předsedové se informovali o aktuálním dění ve svých úřadech a koordinovali postup v otázkách spolupráce s WIPO, EPÚ a EUIPO.

Zástupci Úřadu se v červnu a prosinci zúčastnili zasedání správní rady VPI, kterému jsme v roce 2024 předsedali. Mimo jiné byl schválen rozpočet VPI a pracovní program správní rady na rok 2025.

V červnu se v Úřadu uskutečnilo bilaterální pracovní jednání na nejvyšší úrovni s Úřadem průmyslového vlastnictví Slovenské republiky. Tématem jednání byly mimo jiné možnosti spolupráce v oblasti podpory ochrany a propagace průmyslového vlastnictví na národní a mezinárodní úrovni.

Úřad pokračuje ve svých aktivitách plynoucích z Koncepce podpory ochrany průmyslového vlastnictví a Akčního plánu pro duševní vlastnictví na podporu oživení a odolnosti EU v oblasti spolupráce s malými a středními podniky a v oblasti spolupráce s akterými vědy a výzkumu.

Ve svých aktivitách v roce 2024 vycházel Úřad i ze zprávy OECD za rok 2023, ve které OECD doporučuje klást větší důraz na posílení inovačních kapacit malých a středních podniků. To zahrnuje poradenství nejen v oblasti možností financování, ale také mentorské programy, či služby inkubačních profesionálů. Na základě těchto doporučení se Úřad účastnil startupové akademie pořádané agenturou CzechInvest.

Pro aktivity cílené na malé a střední podniky Úřad využívá síť členů realizujících Strategii podpory malých a středních podniků pod vedením MPO, čímž úspěšnost svých aktivit multiplikuje. S MPO Úřad spolupracuje i na implementaci RIS3, která zajišťuje účelné zacílení evropských, národních i regionálních prostředků na podporu výzkumu a inovací. Podpora směřuje do vybraných prioritních oblastí, které mají vysoký potenciál pro vytváření dlouhodobé konkurenční výhody ČR založené na využívání znalostí a na inovacích.

Koncepce podpory ochrany průmyslového vlastnictví umožňuje účast Úřadu na formulování kohezní politiky v oblasti průmyslových práv, což se konkrétně projevilo v nastavení finančních podpor pro financování přihlášek vynálezů v rámci OP TAK. Tato aktivita rovněž navazuje na doporučení OECD. Z operačního programu mohou malé a střední podniky a organizace pro výzkum a šíření znalostí získat finanční podporu na ochranu vynálezů, užitečných vzorů, ochranných známek a průmyslových vzorů v ČR i v zahraničí. Dotace je možné čerpat prostřednictvím patentových

zástupců. V roce 2024 bylo na ochranu průmyslového vlastnictví v operačním programu alokováno 50 milionů Kč.

V roce 2024 Úřad pokračoval ve zprostředkování finančních zdrojů z fondu pro malé a střední podniky SME Fund, který je tvořen z finančních prostředků EK a EUIPO. Uživatelé žádají o podporu prostřednictvím voucherů na webovém portálu EUIPO. V roce 2024 byly k dispozici 4 typy voucherů:

- na poradenství a nakládání s duševním vlastnictvím
- na přihlášky ochranných známek a průmyslových vzorů
- na patentové řízení
- na ochranu odrůd rostlin

Celkově bylo z SME Fund v roce 2024 vyplaceno 13 884 340 EUR, z toho českým podnikatelům 710 786 EUR. V čerpání prostředků z SME Fund se ČR zařadila na 7. místo. O dotaci z SME Fund si v roce 2024 požádalo 1 501 českých malých a středních podniků, které podaly celkem 1 560 žádostí. Na poradenské služby IP Scan a IP Scan Enforcement české subjekty vyčerpaly celkem 135 981 EUR.

Poskytovatelů služeb IP scan a IP scan Enforcement z řad advokátů a patentových zástupců Úřad v současné době eviduje více než 100. Poskytovatelem těchto služeb se advokáti a patentoví zástupci stávají na základě žádosti pro školení v EUIPO.

Úřad v roce 2024 pokračoval v odborné a pedagogické spolupráci s vysokými školami. Vedle pedagogické dokumentace nabízí možnost školit učitele, uspořádat přednášky a diskuzní semináře pro studenty. Tyto aktivity se konaly jak online, tak prezenčně, ať už přímo v příslušné škole či v Úřadu. Přednášky byly již tradičně realizovány např. pro studenty Vysoké školy ekonomické, Vysoké školy chemicko-technologické, Masarykovy univerzity, Západočeské univerzity, Vysoké školy báňské – Technické univerzity Ostrava, Technické univerzity Liberec, či Slezské univerzity.

Ke Světovému dni duševního vlastnictví 26. 4. 2024 Úřad připravil ve spolupráci s Ministerstvem kultury ČR a Úžasným divadlem fyziky (ÚDiF) program pro žáky základních a středních škol, který sestával z prezentací práv vztahujících se k duševnímu vlastnictví a vystoupení ÚDiF s pokusy ze světa elektrotechniky. Všechny pokusy doprovázely příklady patentových dokumentů, aby si mladé

publikum uvědomilo praktické využití některých fyzikálních principů i to, že vše, co používáme, muselo být vynalezeno a ochráněno některým z práv, o kterých slyšelo v předchozích prezentacích. Úřad navštívilo a program zhlédlo téměř 180 studentů.

V průběhu roku 2024 se Úřad zúčastnil popularizačních akcí pro studenty a žáky středních a základních škol, které si klady za cíl podpořit a rozvinout zájem o vědu, techniku a studium technických oborů mezi dětmi a mládeží. Již tradičně to byl Veletrh vědy pořádaný Akademií věd ČR, kde se spolu s ústavy AV ČR představily další organizace. Další z akcí byl Vědafest, každoročně pořádaný Domem dětí a mládeže hl. m. Prahy, Českým vysokým učením technickým v Praze a Vysokou školou chemicko-technologickou v Praze. Úřad se obou akcí zúčastnil s vlastním informačním stánkem a s nabídkou informačních materiálů, her a kvízů s tématem duševního vlastnictví a průmyslových práv. Jeho zástupci zodpovídali návštěvníkům dotazy týkající se průmyslových práv a s nimi souvisejících témat. Ve stánku Úřadu na mezinárodní výstavě inovací, vynálezů a technických trendů InventArena 2024 v Třinci dostali prostor i žáci základních škol, aby představili své vynálezy a technické inovace návštěvníkům veletrhu.

Přes 1 500 posluchačů z řad podnikatelů, pracovníků výzkumu a vývoje a studentů navštívilo některý ze seminářů, které Úřad uspořádal ve svém sídle nebo online, nebo na něm jako přednášející vystoupili zaměstnanci Úřadu. Tématy byla celá řada, od úvodu do problematiky průmyslových práv a objasnění jednotlivých institutů průmyslověprávní ochrany, přes ukázky databází a předvedení praktických příkladů, až po mimosoudní řešení sporů a finanční podpory pro malé a střední podniky.

Úřad také jako každoročně přispěl do programu doprovodných akcí Týdne inovací 2024 svým seminářem Važte si svých inovací! Ochraňte si je! Zaměstnanci Úřadu přednášeli na seminářích organizovaných vysokými školami, knihovnami, či různými profesními asociacemi a organizacemi. Celkem bylo zaměstnanci Úřadu za rok 2024 realizováno více než 60 přednášek. Zástupci Úřadu také poskytnuli několik rozhovorů pro média na téma inovace a průmyslové vlastnictví.

V červnu se sídlo Úřadu stalo místem konání semináře WIPO zaměřeného na problematiku PCT. Seminář,

pořádaný v rámci projektu PCT for V4, byl určen inovátorům z univerzit, start-upů a malých a středních podniků. Cílem projektu je zvýšit povědomí o PCT a podpořit využívání jejích výhod mezi uvedenou cílovou skupinou. Tento seminář, po kterém vždy následují konzultace s uživateli, se postupně uskuteční ve všech zemích V4.

Úřad pokračoval v zajišťování dvouletého specializačního studia průmyslových práv. Studium, které zahrnuje výuku patentového práva, práv na označení, přihlašování v zahraničí, patentových informací a rešerší a dalších souvisejících témat, je určeno pro podnikatele, pracovníky vědeckých a výzkumných institucí, vysokých škol, institucí zabývajících se podporou inovací a transferem technologií, pro začínající patentové zástupce a advokáty. Studium v roce 2024 ukončilo kvalifikační zkouškou (profesní kvalifikace Specialista v oboru průmyslového vlastnictví o 7. úrovni Evropského rámce kvalifikace (EFQ, kód: 39-011-T)) 15 posluchačů. Ve školním roce 2024/2025 studium zahájilo 20 nových posluchačů a 16 posluchačů pokračuje ve studiu 2. ročníku.

S cílem podpořit snahu o zvyšování povědomí veřejnosti o ochraně průmyslového vlastnictví Úřad v roce 2024 pokračoval ve vydávání odborného čtvrtletníku Duševní vlastnictví. Časopis je vydáván v tištěné i elektronické verzi. Elektronická verze je k dispozici zdarma na webových stránkách Úřadu.

Účast na výstavách a veletrzích nabízí Úřadu efektivní způsob, jak veřejnosti přiblížit své aktivity a systém ochrany průmyslových práv a vysvětlit důležitost průmyslověprávní ochrany v tržním prostředí. Z veletrhů pořádaných v roce 2024 jsme se zúčastnili akcí Střechy Praha, For Interior a 3. ročníku mezinárodní výstavy inovací, vynálezů a technických trendů InventArena 2024 v Třinci. Na Mezinárodním strojírenském veletrhu v Brně se Úřad opět zapojil do společné expozice českých veřejných institucí, která nesla název Česká národní expozice s mottem „Tvoříme Evropu již 20 let“. V zahraničí se Úřad představil na 17. ročníku mezinárodní výstavy vynálezů INTARG v Katovicích v Polsku.

Webové stránky Úřadu vycházejí z konceptu Design systém gov.cz doporučeného Ministerstvem vnitra pro webové prezentace orgánů veřejné správy. Při tvorbě stránek byly použity současné moderní webové technologie, stránky jsou optimalizovány pro všechny typy

mobilních zařízení a splňují pravidla přístupnosti. Velký důraz je kladen na snadnou orientaci na stránkách.

V průběhu roku 2024 zaznamenaly stránky Úřadu více než 359 tisíc návštěv. Nejvíce návštěvníků přicházelo z ČR, USA, Velké Británie, Slovenska, Německa, Číny, Španělska, Polska, Francie a Ukrajiny. Nejnavštěvovanějšími stránkami byly národní databáze průmyslových práv.

Coby nástroj neformální komunikace s veřejností využívá Úřad sociální sítě Facebook, X, YouTube a LinkedIn.

Úřad, stejně jako většina zahraničních patentových a známkových úřadů i mezinárodních či regionálních organizací působících v oblasti průmyslového vlastnictví, upřednostňuje publikaci průmyslověprávních i dalších dokumentů online. Patentové a známkové dokumenty jsou volně dohledatelné a přístupné na webových stránkách příslušných úřadů, nebo prostřednictvím globálních databází jako Espacenet spravovaný EPÚ, Patentscope či Madrid Monitor budovaný WIPO a databází eSearch Plus, TMview a DesignView vytvářených EUIPO.

Snahou Úřadu je zpřístupňovat veřejnosti informace o průmyslových právech účinných na území ČR prostřednictvím moderních rešeršních nástrojů. Hlavní charakteristikou všech rozhraní jsou především dynamické rešeršní formuláře, jejichž prostřednictvím si uživatel může nastavit kritéria, podle kterých chce vyhledávat. Další charakteristikou jsou tzv. autentizované služby umožňující s databázemi pracovat buď jako registrovaný, nebo jako neregistrovaný uživatel. Stávající uživatelé ePortálu mohou se svými přihlašovacími údaji přistupovat do rešeršních databází jako registrovaní uživatelé, nově registrovaní získají přístup do obou aplikací. Pro přístup do ePortálu lze kromě přihlášení prostřednictvím jména a hesla využít i přihlášení prostřednictvím identity občana. Do ePortálu se lze tímto způsobem dostat také z Portálu občana. Na vývoji a vylepšování těchto databází se stále pracuje. Jsou upraveny tak, aby vyhovovaly potřebám pro responzivní zobrazování, a mohly tak být využívány na mobilních zařízeních. K nejnovějším funkcionalitám pro registrované uživatele patří monitorovací funkce, jejímž prostřednictvím si mohou nastavit sledování rešeršních dotazů a spisů.

I v době snadné dostupnosti informací na internetu se služby poskytované Úřadem prostřednictvím



informačního střediska a studovny pro veřejnost nepřestávají těžit zájmu uživatelů. Služby studovny během roku 2024 využilo 427 návštěvníků. Zaměstnanci v informačním středisku odpovídali na dotazy související s ochranou průmyslového vlastnictví, poskytovali všeobecné informace o jednotlivých institucích průmyslových práv, formálních požadavcích na přihlášky či okolnostech řízení o těchto přihláškách, o správních poplatcích, provádění rešerší a podávání přihlášek prostřednictvím ePortálu. Formou telefonického hovoru nebo během osobních konzultací byly v roce 2024 poskytnuty informace 4 623 zájemcům. V rámci elektronické služby Helpdesk bylo ve stejném roce zodpovězeno 729 dotazů. Studovna pořídila s využitím různých informačních pramenů téměř 1 500 kopií a tisků pro potřeby uživatelů z řad veřejnosti. V rámci služby sledování stavu techniky bylo rozesláno 10 150 kusů patentových dokumentů. Úřad obdržel ze strany státních orgánů, soudů, policie, exekutorů, insolvenčních správců a likvidátorů 1 887 žádostí o rešerše průmyslových práv.

Pokračuje spolupráce na projektu TMview, jehož cílem je poskytovat uživatelům zdarma přístup k informacím o ochranných známkách platných na území EU prostřednictvím jednotného rešeršního rozhraní. Vedle ČR a ostatních členských států EU na projektu spolupracují WIPO a další státy a regionální organizace, jako USA, Japonsko, Korea, Mexiko či Turecko. Ke konci roku 2024 obsahovala databáze více než 127 milionů ochranných známek z téměř 80 úřadů. K systému se stále připojují další národní úřady a rozšiřuje se i počet úřadů, v jejichž národních známkách je možné vyhledávat prostřednictvím nástroje pro vizuální vyhledávání. Databáze je volně dostupná na adrese: <https://www.tmdn.org/tmview/welcome>. V roce 2024 se k ní připojily úřady Belize, Trinidadu a Tobaga a Dominikánské republiky.

Úřad je zapojen do projektu DesignView, který je zaměřen na zapsané průmyslové vzory. Databáze obsahuje kromě údajů z EUIPO, členských států EU a WIPO i záznamy o vzorech z USA, Číny, Brazílie, Mexika, Japonska či Izraele. Na konci roku obsahovala téměř 23 milionů designů chráněných na různých teritoriích světa. Databáze je volně dostupná na adrese: <https://www.tmdn.org/tmdsview-web/welcome>.

V roce 2024 Úřad obdržel celkem 61 693 elektronických podání. Aplikací ePortál bylo přijato a zpracováno 31 046 přihlášek a ostatních podání k řízení o ochraně průmyslových práv. Podání podepsané kvalifikovaným certifikátem (tj. elektronickým podpisem) Úřad přijal 6 024. Elektronicky podaných přihlášek a žádostí bez elektronického podpisu Úřad obdržel celkem 4 588. Do datové schránky Úřadu bylo přijato 20 035 datových zpráv.

Z uvedených statistik vyplývá, že stejně jako v předešlých letech i v loňském roce je stále nejoblíbenějším způsobem podávání přihlášek a ostatních podání aplikace ePortál. Tento způsob podávání je pro přihlašovatele velice komfortní a jednoduchý s možností archivace podání. V případě přihlášení prostřednictvím NIA (Portál národního bodu pro identifikaci a autentizaci) se přihlašovatel automaticky vygeneruje sleva ze správního poplatku, dle zákona 12/2020 Sb., o právu na digitální služby. Druhým nejvyužívanějším způsobem podání je doručení do datové schránky Úřadu. Pouze 8 % z celkového počtu podání bylo přijato elektronicky bez ověřeného podpisu. Úřad odeslal do datových schránek klientů 58 171 kusů korespondence.

ÚPV je z hlediska financování jednou z kapitol státního rozpočtu. Veškeré příjmy jsou odváděny do státního rozpočtu. Státní rozpočet je zdrojem všech prostředků na činnost Úřadu. V roce 2024 dosáhly celkové příjmy částky

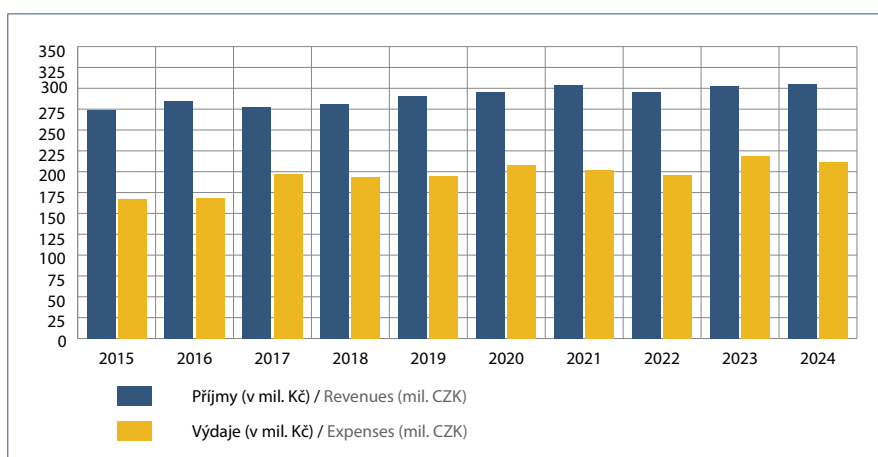

305,5 milionu korun, celkové výdaje ve stejném období činily 211,5 milionu korun. ✓

Zdroj tabulek a grafu: ÚPV

# Diplomatická konference k uzavření Smlouvy o právu průmyslových vzorů

**Mgr. Kateřina Dlabolová,**

*oddělení mezinárodní, odbor mezinárodní a právní, ÚPV*

## Úvod

Po téměř 20 letech vyjednávání na půdě Světové organizace duševního vlastnictví (WIPO) se ve dnech 11. až 22. listopadu 2024 v Mezinárodním konferenčním centru krále Abdula Azíze v hlavním městě Království Saúdská Arábie, Rijádu, uskutečnila diplomatická konference, na které došlo k uzavření Smlouvy o právu průmyslových vzorů. Smlouva dostala název Rijádská smlouva o právu průmyslových vzorů (Rijádská smlouva nebo Smlouva).

## Cíle Rijádské smlouvy

Cílem Rijádské smlouvy bylo harmonizovat a zjednodušit procesní požadavky na získání ochrany průmyslových vzorů, snížit administrativní zátěž zavedením jednotných pravidel a uzavřeného seznamu požadavků přihlášky a podpořit transparentnost a dostupnost registrace průmyslových vzorů. Přestože si Rijádská smlouva neklade za cíl harmonizovat hmotné právo, zabývá se i takovými aspekty, jako jsou náležitosti přihlášky, požadavky na datum podání a pravidla pro vyobrazení, která mohou přihlašovatelé použít k nárokování nebo odmítnutí určitých prvků průmyslového vzoru.

## Význam průmyslových vzorů

Průmyslový vzor je vzhled výrobku, který zvyšuje jeho přitažlivost, obchodní hodnotu a prodejnost. Průmyslové vzory jsou aplikovány na různé produkty.

Můžeme se s nimi setkat na oblečení, špercích, nábytku, lékařských nástrojích, elektrických spotřebičích, software nebo automobilových součástkách. Podniky investují čas a peníze do výzkumu a vývoje designu, protože vědí, že atraktivní vzhled výrobku může ovlivnit spotřebitele při jeho koupi a výrobcům poskytnout konkurenční výhodu na trhu. Pokud však invence designérů a investice výrobců nejsou chráněny právy duševního vlastnictví, mohou přijít vniveč. Bez náležité ochrany může být design neoprávněně zkopírován či napodoben. Práva k průmyslovým vzorům mají teritoriální povahu, jejich ochrana je omezena pouze na tu zemi nebo region, ve kterém byla získána. Při absenci jednotných globálních pravidel pro získání ochrany musí designéři projít odlišným procesem v každé zemi nebo regionu, kde si chtějí své průmyslové vzory chránit. V některých jurisdikcích jsou průmyslové vzory chráněny podle patentového práva jako „patenty na design“. Sjednocení postupů registrace by designérům výrazně usnadnilo život.

## Cesta k uzavření Rijádské smlouvy

Cesta vedoucí k přijetí Rijádské smlouvy započala v roce 2005, kdy Valné shromáždění WIPO (VS WIPO) rozhodlo o zahájení prací na zjednodušení postupů registrace průmyslových vzorů a Stálý výbor pro právo ochranných známek, průmyslových vzorů a zeměpisných označení (SCT) tyto práce na svém 15. zasedání zahájil. SCT v průběhu let zkoumal postupy, které jsou jádrem Smlouvy a další související otázky. Pracoval také na zajištění toho, aby všechna její ustanovení byla v souladu s doporučeními WIPO rozvojové agendy, přijatými Valným shromážděním WIPO v roce 2007. Vizí bylo, že smlouva bude cennou

pomocí pro tvůrce průmyslových vzorů na celém světě, zejména pak pro tvůrce v rozvojových zemích. Práce vyústily v první návrh článků Smlouvy a jejího Prováděcího předpisu, které v roce 2010 předložil sekretariát SCT členům výboru k posouzení.

Zasedání SCT byla komplikována nekonečnými debatami o zdánlivě triviálních otázkách, jako zda povolit oznámení faxem apod. Podstatnější však byla neschopnost členských států WIPO dosáhnout shody u zásadních otázek. Mezi ně patřily požadavky na přihlášku, na datum podání, ochranná lhůta pro podání přihlášky v případě zveřejnění informací, změna nebo rozdělení přihlášky obsahující více než jeden průmyslový vzor, požadavky na výkresy, vyloučení odpovědnosti, minimální a maximální počet zhlédnutí, odložené zveřejnění, prominutí zmeškání lhůt, doba odkladu, zavedení elektronického systému průmyslových vzorů, zápis licence nebo zástavního práva, tedy ustanovení s významnými reálnými důsledky pro designéry i odborníky z praxe. Největší diskuze však probíhaly kolem dvou návrhů. První se týkal technické pomoci a budování kapacit, druhý požadavku na zveřejnění původu nebo zdroje tradičních kulturních projevů, tradičních znalostí nebo biologických/genetických zdrojů použitých v průmyslovém vzoru nebo do nich začleněných. Oba návrhy předložila Africká skupina.

Svolání diplomatické konference k uzavření Smlouvy (Konference) se dostávalo na pořad VS WIPO opakovaně v letech 2013, 2016, 2017, 2018 a 2019. Nepřineslo však žádný výsledek. Prosadit svolání Konference se s velkým přispěním geopolitické situace nakonec podařilo až rozhodnutím VS WIPO v červenci 2022. V říjnu 2023 se v Ženevě konalo 3. zvláštní zasedání SCT, jehož cílem bylo odstranit existující nedostatky v návrhu Smlouvy na úroveň, která by umožňovala její uzavření. Výsledný text byl rozhodnutím Přípravného výboru z října 2023 začleněn do základního návrhu pro Konferenci. V návrhu však nadále zůstávalo několik ustanovení, o jejichž znění nebylo mezi členskými státy WIPO možné dosáhnout shody. Přípravný výbor schválil návrh administrativních a závěrečných ustanovení Smlouvy, přezkoumal návrh jejího Jednacího řádu a další organizační otázky. Vrcholem příprav bylo meziregionální technické jednání k uzavření a přijetí Smlouvy, které se na přelomu září a října 2024 uskutečnilo v Peru.

*Cesta vedoucí k přijetí Rijádské smlouvy započala v roce 2005, kdy Valné shromáždění WIPO (VS WIPO) rozhodlo o zahájení prací na zjednodušení postupů registrace průmyslových vzorů a Stálý výbor pro právo ochranných známek, průmyslových vzorů a zeměpisných označení (SCT) tyto práce na svém 15. zasedání zahájil.*

## Průběh Konference

Konference se účastnilo téměř 900 účastníků z více než 130 členských států WIPO. Konferenci zahájili generální ředitel saúdského úřadu pro duševní vlastnictví (SAIP) Abdul-Aziz bin Mohammad Al-Suwailem a generální ředitel WIPO Daren Tang. Zdůraznili, že ochrana průmyslových vzorů je katalyzátor růstu, brána k udržení komunit i k novým trhům a dobrým pracovním místům. Připomněli úspěch nedávné diplomatické konference k uzavření Smlouvy o duševním vlastnictví, genetických zdrojích a tradičních znalostech, souvisejících s genetickými zdroji a apelovali na účastníky Konference

a vyjednávače, aby konstruktivně využili multilateralismu k zjednodušení procesu registrace průmyslových vzorů.

Vyjednávání Smlouvy probíhala v plénu (Hlavní výbor I a II) a na neformálních jednáních. Úkolem Hlavního výboru I bylo projednat a dohodnout všechna podstatná ustanovení Smlouvy a jejího Prováděcího předpisu a doporučit je plénu Konference k přijetí. Hlavní výbor II byl pověřen vyjednáváním a schvalováním administrativních a závěrečných ustanovení Smlouvy. Dále byly vytvořeny tři pomocné výbory, Výbor pro plné moci, který ověřoval pověřovací listiny delegací k účasti na Konferenci a k podpisu Smlouvy; Návrhový výbor, který zajišťoval autentič-

dosáhnout, přenesl do neformálních jednání a jednání ad hoc kontaktních skupin Hlavního výboru I. Stejným způsobem vedl jednání o administrativních a závěrečných ustanoveních Smlouvy a souvisejících ustanoveních Prováděcího předpisu i předseda hlavního výboru II Christian Schernitzky (Německo).

Jednání obou Hlavních výborů probíhala v souladu s Jednacím řádem Konference a metodikou práce, která byla předem projednána s regionálními skupinami. Po celou dobu bylo k dispozici tlumočení do a z arabštiny, čínštiny, angličtiny, francouzštiny, ruštiny a španělštiny.

K projednání nejproblematictějších ustanovení Smlouvy a Prováděcího předpisu probíhala souběžně se zasedáními Hlavních výborů neformální jednání a jednání ad hoc kontaktních skupin. Předsedali jim předsedové Hlavních výborů nebo jeden či oba jejich místopředsedové, kteří následně podávali zprávy plénu Konference. Aktivní účast na neformálních jednáních byla omezena na koordinátory skupin plus určitý počet delegací v každé skupině podle pokynů předsedů Hlavních výborů I a II. V závislosti na kapacitě jednací místnosti se neformálních jednání mohly účastnit i další zainteresované delegace.

Jednání byla složitá, ovlivněná individuálními zájmy členských států WIPO a regionálních skupin. Byla předložena řada protichůdných textových návrhů, některé byly akceptovány, jiné nikoliv. Ke Smlouvě a Prováděcímu předpisu bylo přijato též samostatné Usnesení detailně rozvádějící ustanovení týkající se řízení před úřadem, opravy nebo doplnění přednostního nároku, licencí a souvisejících zápisů, dílčích průmyslových vzorů a lhůt.

Po skončení práce všech výborů byla dne 22. listopadu 2024 Rijádská smlouva uzavřena a otevřena k podpisu. Zároveň byl k podpisu otevřen záznam o konání Konference, tzv. Závěrečný akt. Smlouvu podepsalo celkem 18 členských států WIPO (Bosna a Hercegovina, Středoafriická republika, Kongo, Kostarika, Pobřeží slonoviny, Korejská lidově demokratická republika, Gambie, Ghana, Libanon, Maroko, Paraguay, Filipíny, Moldavská republika, Svatý Tomáš a Princův ostrov, Saúdská Arábie, Súdán, Uzbekistán, Zimbabwe). Závěrečný akt podepsalo 135 členských států WIPO a zvláštních delegací, včetně ČR a EU. Oba dokumenty byly podepsány v anglickém, arabském, čínském,

*Po skončení práce všech výborů byla dne 22. listopadu 2024 Rijádská smlouva uzavřena a otevřena k podpisu. Zároveň byl k podpisu otevřen záznam o konání Konference, tzv. Závěrečný akt.*

nost a sladěnost všech šesti jazykových verzí Smlouvy a Řídící výbor, který se skládal z vedoucích pracovníků všech výborů a zajišťoval, aby proces vyjednávání probíhal v souladu s Jednacím řádem Konference.

Předsedou Hlavního výboru I byl zvolen Sergio Chuez Salazar (Peru). Ten postupně představil podstatná ustanovení Smlouvy a související ustanovení Prováděcího předpisu a řídil diskuzi o nich. Ustanovení, na kterých se plénum Konference shodlo předával postupně Návrhovému výboru. Naopak ustanovení, o nichž nebylo možné shody

francouzském, ruském a španělském jazyce. Všechna znění mají stejnou platnost. 22. listopadu v odpoledních hodinách prezident Konference a generální ředitel WIPO Konferenci oficiálně ukončili.

## Klíčová ustanovení Rijádské smlouvy

Rijádská smlouva se skládá z 34 článků a 18 pravidel. Smlouva obsahuje ustanovení, z nichž některá mohou potenciálně významně ovlivnit i mezinárodní udělování patentů na design. Nicméně klíčovými ustanoveními jsou zejména ta, která budou sloužit ke zjednodušení procesů, snížení administrativní zátěže a podpoře jednotnosti napříč jurisdikcemi.

Zde jsou nejvýznamnější z nich:

### Článek 4 – Přihláška

Článek stanoví uzavřený seznam prvků a údajů, které může smluvní strana požadovat v přihlášce průmyslového vzoru. Tento seznam je klíčovým ustanovením Smlouvy. Zajišťuje předvídatelný a zjednodušený rámec pro postupy podávání přihlášek průmyslových vzorů a zároveň snižuje administrativní zátěž přihlašovatelů. Článek obsahuje též fakultativní požadavek na zveřejnění zdroje tradičních kulturních projevů a tradičních znalostí. Smluvní strana může požadovat, pokud to její platné právo umožňuje, aby přihláška obsahovala označení jakékoli předchozí přihlášky, registrace nebo jiné informace, včetně informací o tradičních kulturních projevech a tradičních znalostech, které jsou přihlašovatelem známy, a které jsou relevantní pro způsoblost k zápisu průmyslového vzoru.

### Článek 6 – Datum podání

Článek specifikuje požadavky na stanovení data podání přihlášky průmyslového vzoru. Smluvní strana musí jako datum podání uznat datum, kdy její úřad obdrží výslovné nebo implicitní označení, že se žádá o zápis, informace dostatečné k identifikaci nebo kontaktování přihlašovatele nebo jeho zástupce a vyobrazení průmyslového vzoru. To zajišťuje, že přihlašovatelé si mohou zajistit datum podání okamžitě, i když jsou některé formality dokončeny později, čímž jsou chráněna jejich práva od nejdřívějšího možného data.

**Článek 7 – Ochranná lhůta pro podání žádosti v případě zveřejnění informací** („Grace period“) Článek stanoví 12měsíční ochrannou lhůtu, která umožňuje přihlašovatelům podat přihlášku průmyslového vzoru až rok po jeho zveřejnění, aniž by byla ohrožena možnost jeho zápisu. Tato lhůta umožňuje návrhářům otestovat životaschopnost jejich průmyslového vzoru na trhu nebo propagovat jejich práci během tohoto stanoveného období. Přitažlivost ustanovení spočívá v řešení globálních nesrovnalostí, kdy některým státům ochranná lhůta zcela chybí, zatímco v jiných se liší v délce a rozsahu.

### Článek 10 a pravidlo 6 – Zveřejnění průmyslového vzoru

Podle tohoto článku musí smluvní strana povolit, aby průmyslový vzor zůstal nezveřejněn po dobu stanovenou jejím platným právem, za předpokladu, že to bude minimálně 6 měsíců, jak stanoví Prováděcí předpis. Toto ustanovení uznává hodnotu dočasného ponechání průmyslového vzoru nezveřejněného, což uživatelům umožňuje kontrolovat načasování prvního uvedení jejich produktu na trh.

### Článek 14 – 16 – Prominutí zmeškání lhůt; Navrácení práv po zjištění náležité péče nebo neúmyslnosti; Oprava nebo doplnění práva přednosti; Obnovení práva přednosti

Články zavádějí mechanismy, které pomáhají žadatelům a držitelům zachovávat jejich práva navzdory procesním chybám nebo zmeškaným lhůtám.

### Článek 19 – Účinky nezapsání licence do rejstříku

Článek stanoví, že platnost a ochrana průmyslového vzoru není ohrožena nezapsáním licence u příslušného úřadu nebo orgánu smluvní strany. Kromě toho zajišťuje, že práva nabyvatele licence, jako je účast v řízeních pro porušení práv zahájených držitelem nebo požadování náhrady škody z porušení, nejsou podmíněna zápisem licence.

### Pravidlo 3 – Prohlášení a vizuální vyloučení odpovědnosti

Pravidlo specifikuje přijatelné formy a podrobnosti pro znázornění průmyslového vzoru v přihlášce. Žadatelé si

mohou vybrat, zda předloží vyobrazení, jako jsou fotografie, grafické reprodukce, jiné vizuální formáty akceptované úřadem, nebo jejich kombinaci, a to buď v barevném nebo černobílém provedení. Důležitou novinkou zde je, že žadatel si může vybrat jeden z uvedených formátů a smluvní strana musí tento zvolený formát akceptovat. Přihlašovatelé mohou používat tečkované/přerušované čáry k zobrazení částí výrobku, které tvoří součást nárokovaného průmyslového vzoru. Ve výkresech je možné používat stínování povrchu pro znázornění obrysů nebo objemu a nelze vyžadovat žádné minimální nebo maximální množství pohledů.

## Další kroky

Rijádská smlouva vstoupí v platnost tři měsíce po uložení 15. ratifikační listiny. Smlouvu zatím neratifikoval žádný členský stát WIPO ani mezivládní organizace. K dnešnímu dni Smlouvu podepsalo 18 členských států WIPO. Podpis Smlouvy neznámá, že jsou daný stát či mezivládní organizace Smlouvou vázány. Smlouva se stává závaznou až v okamžiku, kdy vstoupí v platnost a pouze pro ty signatáře, kteří Smlouvu ratifikovaly nebo k ní přistoupily. Již samotný podpis Smlouvy je však silný náznak úmyslu signatáře být Smlouvou v budoucnu vázán. Smlouva zůstane otevřena k podpisu u jejího depozitáře, kterým je generální ředitel WIPO, po dobu jednoho roku od jejího přijetí, tj. do 22. listopadu 2025. Tato lhůta může být prodloužena.

Další fáze zahrnuje formalizaci a implementaci. Každý členský stát, který smlouvu ratifikuje, ji musí následně implementovat do svých vnitrostátních právních předpisů, což je úkol, jehož složitost se bude stát od státu lišit. Implementace bude vyžadovat spolupráci mezi vládami, odborníky a průmyslovými odvětvími, aby bylo zajištěno, že harmonizované principy Rijádské smlouvy budou účinně aplikovány.

## EU a hlasovací práva

Rijádská smlouva obsahuje v článku 26(4)(b)(ii) ustanovení o hlasování ve Shromáždění smluvních stran. Podle něj se kterákoli smluvní strana, která je mezivládní organizací, může účastnit hlasování s počtem hlasů rovným počtu jejich členských států, které jsou stranami Smlouvy. Vzhledem k výlučné pravomoci EU a její prozatímní neochotě povolit svým členským státům stát se

smluvní stranou Smlouvy, se EU během celé Konference vehementně snažila prosadit, aby mezivládní organizace mohly hlasovat počtem hlasů rovnajícím se počtu jejich členských států, které jsou smlouvou vázány, aniž by k ní musely samy přistoupit.

Tato snaha však EU nevyšla a změnu článku 26(4)(b)(ii) se jí nepodařilo prosadit. To vytváří opětovně situaci, kdy EU má ve Shromáždění smluvních stran mezinárodní smlouvy 0 hlasů. Další postup tak bude třeba řešit případným dalším Rozhodnutím Rady (EU) v Bruselu.

## Závěr

Vyjednávání Rijádské smlouvy byla intenzivní a složitá. Její uzavření je bezesporu historickým úspěchem, který představuje transformační moment ve vývoji mezinárodního práva průmyslových vzorů. Harmonizací postupů a zavedením kritických ustanovení nabízí Rijádská smlouva zvýšenou ochranu a dostupnost pro designéry po celém světě.

Úspěch Rijádské smlouvy však bude záviset na jejím přijetí a praktickém uplatňování. Efektivní komunikace mezi vládami, zúčastněnými stranami v oboru a designéry bude zásadní pro dosažení jejího plného potenciálu. ✓

### Použité zdroje:

WIPO – Diplomatická konference k uzavření a přijetí smlouvy o vzorovém právu

(<https://www.wipo.int/diplomatic-conferences/en/design-law/index.html>)

WIPO – Členské státy WIPO přijímají v Rijádu Smlouvu o právu průmyslových vzorů

([https://www.wipo.int/pressroom/en/articles/2024/article\\_0017.html](https://www.wipo.int/pressroom/en/articles/2024/article_0017.html))

Lexology – Globální rámec pro zachování kreativity: Analýza smlouvy Rijádského zákona o designu

(<https://www.lexology.com/library/detail.aspx?g=f13658ff-e837-489b-a72c-f56cd5d0f90d>)

AIPPI – zpráva o Diplomatické konferenci k uzavření a přijetí Rijádské Smlouvy o právu průmyslových vzorů

(<https://www.aippi.org/news/the-riyadh-design-law-treaty-bringing-design-law-into-the-future>)

WIPO – Rijádská smlouva o právu průmyslových vzorů, Prováděcí předpis a Usnesení

[https://www.wipo.int/meetings/en/details.jsp?meeting\\_id=82070](https://www.wipo.int/meetings/en/details.jsp?meeting_id=82070).

# Veřejná známost přihlašovatele ochranné známky jako relevantní faktor pro posouzení pravděpodobnosti záměny se starší ochrannou známkou

**JUDr. Michal Havlík,**

advokát, Havlík Švorčík a partneři,  
advokátní a patentová kancelář

**P**ředmětem rozhodování před Soudním dvorem Evropské unie a Nejvyšším správním soudem ČR byly dva různé případy posuzování pravděpodobnosti záměny mezi ochrannými známkami. Jejich společným jmenovatelem bylo, že přihlašovatelem pozdější ochranné známky byl veřejně známý sportovec. V prvním případě se jednalo o rozsudek SDEU (C-4489/18 P a C-474/18P) z 17. 9. 2020, jehož předmětem byla kolize mezi starší slovní ochrannou známkou MASSI a přihláškou obrazové ochranné známky se slovním prvkem MESSI, jejímž vlastníkem je slavný fotbalista Lionel Messi.



Zdroj: ÚPV (Databáze ochranných známek platných v ČR (ÚPV, WIPO, EUIPO))

V České republice vydal NSS rozsudek 10 As 101/2021-56 ze dne 10. 3.2023 ve věci žalobkyně společnosti ES Racing s.r.o., jejímž společníkem je snowboardistka Eva Adamczyková, rozená Samková, proti rozhodnutí Úřadu průmyslového vlastnictví ČR. Předmětem řízení před NSS ČR bylo rozhodnutí předsedy ÚPV o zamítnutí přihlášky na základě námitek založených na pravděpodobnost záměny mezi starší slovní ochrannou známkou EVA a přihlašovaným obrazovým označením obsahujícím slovní prvek EVA.



Zdroj: ÚPV (Databáze ochranných známek platných v ČR (ÚPV, WIPO, EUIPO))

V obou dvou případech se nejvyšší soudní instance přiklonily k závěru, že není dána pravděpodobnost záměny, byť NSS ČR tento závěr konstatoval nepřímo prostřednictvím závazného právního názoru, že starší slovní ochranná známka EVA má jako celek nízkou rozlišovací schopnost pro oděvy a že obě označení nejsou vizuálně podobná.

Rozhodovací praxe se při posuzování pravděpodobnosti záměny ochranných známek tradičně opírá o zkoumání podobnosti ze tří aspektů: a) vizuálního, b) fonetického a c) významového, přičemž podobnost v kterémkoliv jednom aspektu postačuje ke konstatování podobnosti obou označení. Z evropské judikatury však rovněž vychází požadavek na globální posouzení všech faktorů relevantních pro okolnosti případu (rozsudek SDEU C-251-95 ve věci *Sabel vs. Puma* ze dne 11. 11. 1997). Posouzení podobnosti z výše uvedených tří aspektů je dále doplněno o tzv. neutralizační princip. Ten upřednostňuje významové hledisko tím, že výrazná významová odlišnost obou označení, založená typicky na velmi zřetelném významu jednoho označení, může neutralizovat, tedy rušit, vizuální či fonetickou podobnost a vést k závěru o nepodobnosti obou označení. Vychází se z toho, že výrazná významová odlišnost vyloučí u průměrného spotřebitele pravděpodobnost záměny i v případě označení s relativně vysokou mírou vizuální či fonetické podobnosti (například u dvou 5 písmenných slovních označení lišících se v jedné hláске uprostřed slova jako jsou PICASSO vs. PICARO či MASSI vs. MESSI). Neutralizační princip byl použit právě v rozsudku SDEU C-361/04 PICASSO vs. PICARO ze dne 12. 1. 2006.

Dřívější judikatura brala v potaz veřejnou známost a pověst u namítaných starších ochranných známek a jejich přihlašovatelů na základě příslušných ustanovení zákona či nařízení o EUTM. V případě citovaného rozsudku SDEU ve věci *Messi* bylo však průlomové, že SDEU vzal v potaz veřejnou známost u Lionela Messiho jako přihlašovatele pozdějšího označení a navíc ji přijal v podstatě jako notorickou skutečnost, kterou nebylo třeba dokazovat.

Na druhé straně z rozsudku NSS výslovně neplyne, že by se soud zabýval veřejnou známostí přihlašovatelky. Na rozdíl od rozhodování v nižších stupních se NSS soustředil na posouzení inherentní rozlišovací schopnosti starší slovní ochranné známky EVA pro oděvy. NSS v bodu 31 dovozuje, že „o ochranné známce nelze bez zkoumání konkrétních okolností věci ani automaticky předpokládat, že má (alespoň) průměrný stupeň rozlišovací způsobilosti“ a následně v bodě 42 konstatuje, že „ochranná známka (EVA) má jako celek nízkou vnitřní rozlišovací schopnost“. V bodu 48 rozsudku NSS dokonce dovozuje, že slovní prvek EVA je „generický“. Závěrem NSS konstatoval, že ÚPV a Městský

soud v Praze nesprávně posoudily rozlišovací způsobilost křestního jména Eva, vnitřní rozlišovací způsobilost starší ochranné známky a vizuální podobnost obou porovnávaných označení, pokud mezi nimi shledaly pravděpodobnost záměny.

V evropské judikatuře přitom lze nalézt odlišný přístup k posuzování rozlišovací schopnosti starší namítané ochranné známky v námitkovém řízení před EUIPO, a to zejména z rozsudku SDEU C-196/11 P ve věci F1 ze dne 24. 5. 2012. V něm se SDEU vyjádřil k limitům uvážení orgánu rozhodujícího námitky ohledně míry rozlišovací schopnosti starší namítané ochranné známky. SDEU konstatoval, že EUIPO posuzující námitky na základě starší národní ochranné známky nemůže v rámci svého uvážení dovodit, že starší ochranná známka nemá žádnou rozlišovací schopnost a námitky z tohoto důvodu zamítnout. (viz bod 47. „Z toho vyplývá, že aby se předešlo porušení čl. 8 odst. 1 písm. b) Nařízení č. 40/94, je nezbytné přiznat určitý stupeň rozlišovací způsobilosti starší národní ochranné známky, na jejímž základě jsou vzneseny námitky proti zápisu přihlášky ochranné známky EU.“).

Co si tedy lze odnést pro známkoprávní praxi z těchto dvou judikátů nejvyšších soudních instancí EU a ČR? U rozsudku SDEU u ochranné známky *Lionela Messiho* se jedná o tak mimořádně známou osobnost (viz např. jeho 504 mil. sledujících na sociální síti Instagram), že není pravděpodobné, že by závěry o notorické známosti jeho osoby byly reálně přenositelné na jiné přihlašovatele. Nicméně je třeba mít na paměti, že veřejná známost přihlašovatele potažmo přihlašovaného označení mohou jako faktor vstupovat do posouzení pravděpodobnosti záměny a že neutralizační princip může změnit výsledek posouzení podobnosti, které by podle tradičních měřítek dopadlo opačně. Z rozsudku NSS ve věci námitky proti přihlášce společnosti *ES Racing, s.r.o.* *Evya Adamczykové* si lze odnést poučení, že namítající se nemůže bez dalšího spoléhat na to, že úřad nebo soud přizná zápisu starší ochranné známce jako celku dostatečnou inherentní rozlišovací schopnost. Lze proto namítajícím doporučit, aby v obdobných případech z opatrnosti postupovali stejně jako namítající a v námitkách tvrdili a prokazovali rozlišovací schopnost svojí starší ochranné známky získanou prostřednictvím užívání na trhu. ✓



# Evropské právo

## K rozhodnutí stížnostního senátu EPÚ T 1863/21

Nárok 1 (a obdobně nárok 2) uděleného patentu se ve stručnosti týká nestravitelného oligosacharidu pro použití ke zvýšení orální tolerance vůči proteinům ze stravy, přičemž tato orální tolerance je navozena specifickými parciálními proteinovými hydrolyzáty.

Není třeba zdůrazňovat, že primárním cílem formulace použité v nároku je definovat předmět, pro který je požadována ochrana, pomocí technických znaků vynálezu, s ohledem na zvláštní povahu předmětu vynálezu a na účel těchto nároků (G 6/88).

Mezi účastníky řízení je nesporné, že udělené nároky jsou nároky na použití v medicíně, které spočívá v navození orální tolerance vůči proteinům. Znak zvýšení je považován za funkční znak v rámci tohoto použití. Otázkou zůstává, zda znak zvýšení pouze stanoví mechanismus účinku.

Podle nejlepšího vědomí senátu byla hlediska týkající se mechanismu účinku diskutována v rozhodnutích stížnostních senátů pouze v případech, kdy byl takový mechanismus jediným rozlišovacím znakem oproti dosavadnímu stavu techniky. Oponent přitom nepoukázal na žádné rozhodnutí stížnostních senátů, v němž by byl údajný mechanismus účinku v nároku na použití v medicíně diskutován pro jiné účely než pro stanovení novosti nárokovaného předmětu (jak tomu bylo například v T 1972/14, T 254/93 a T 486/01).

Odkaz na mechanismus účinku může dokonce vést k novému předmětu, za předpokladu, že vede ke skutečně novému užitečnému použití vyplývajícimu např.

z otevření nové oblasti klinické aplikace (T 1020/03, G 2/08). Tato dvě rozhodnutí ve skutečnosti naznačují, že neexistuje žádné konkrétní omezení, jak přihlašovatel (nebo majitel patentu) formuluje nárok na použití v medicíně, pokud jeho předmět vede k terapii, která je nová a inovativní. Přihlašovatel (nebo majitel patentu) má tedy určitou volnost v tom, jak navrhne nárok a jaké (omezující) znaky se rozhodne zahrnout do jeho znění.

Proto (akademická) otázka, zda znak zvýšení souvisí s mechanismem účinku, nemá sama o sobě žádný vliv na to, jak jsou vykládány zkoumané nároky na použití v medicíně. Důležitým hlediskem je to, že znak zvýšení omezuje rozsah nároků.

## K rozhodnutí stížnostního senátu EPÚ T 986/22

Nárok 7 hlavní žádosti se týkal způsobu pro navrhování optimalizované bezdrátové sdělovací sítě.

Senát souhlasil s oponentem, že znak tohoto nároku týkající se „upřednostňování směrování založeného na relativní spolehlivosti zdrojů energie zařízení“ přesahuje rámec původního podání. Původní popis popisoval princip „upřednostňování směrování přes taková zařízení, která mají spolehlivější zdroj energie“. Naproti tomu uvedený znak nároku 7 pouze specifikuje, že je upřednostňováno „směrování založené na relativní spolehlivosti zdrojů energie zařízení“. To zjevně zahrnuje i nepopsané případy výběru trasy přes zařízení s méně spolehlivým nebo stejně spolehlivým zdrojem energie.

Senát nemůže souhlasit s argumentem, že takový nepopsaný případ („menší spolehlivost“) by odborník v oboru

zavrhl, protože to z technického hlediska nedávalo žádný smysl. Méně spolehlivý zdroj energie by mohl poskytovat lepší výkon, a tedy skutečně představuje rozumnou volbu. V této souvislosti senát poznamenává, že podle notoricky známého pravidla „dobře, rychle, levně: vyberte si libovolné dva – nemůžete mít všechny tři“, nižší spolehlivost obvykle znamená výhody s ohledem na jinou vlastnost. Tudíž s využitím svých běžných znalostí by odborník v oboru, který má mysl ochotnou objektivně vykládat nárok 7, nutně nevyklučoval výběr méně spolehlivého zdroje energie nebo stejně spolehlivého zdroje energie. Senát zdůraznil, že odborník v oboru by vyřadil pouze ty části nárokovaného rozsahu, které zjevně nedávají žádný technický smysl, ale ne ty části, které pouze vyžadují více intelektuálního úsilí než rozsah pokrytý popisem.

Proto není hlavní žádost přípustná podle čl. 123(2) EPC.

### **K rozhodnutí stížnostního senátu EPÚ T 464/22**

Nezávislý nárok 1 hlavní žádosti se týkal koudelového pásu z acetátu celulózy pro použití v cigaretovém filtru, ve kterém je množství vláken vytlačených z množství příslušných zvláknovacích otvorů spojeno dohromady a zkadeřeno.

Senát dospěl k závěru, že předmět nároku 1 zahrnuje vynálezeckou činnost počínaje dokumentem D2 v kombinaci s běžnými obecnými znalostmi.

Účastníci řízení nezpochybnili, že rozdíl mezi předmětem patentového nároku 1 a dokumentem D2 spočívá v tom, že koudelový pás je získán spojením vláken dohromady a jejich zkadeřením v kadeřícím zařízení.

Oponent tvrdil, že odborník v oboru by zjevně implementoval kadeřící zařízení jako alternativu k samočinnému kadeření popsanému ve způsobu z dokumentu D2. Nárok 1 by tak představoval „neinvenční alternativu“.

Senát se však ztotožnil s názorem majitele, podle kterého by odborník v oboru neimplementoval kadeřící zařízení. Vskutku, dokument D2 odrazuje odborníka v oboru od použití kadeřícího zařízení ke kadeření vláken. Dokument D2 pojednává o nevýhodách mechanického kadeření ve

srovnání s procesem samočinného kadeření použitým v tomto dokumentu, konkrétně o skutečnosti, že je dosaženo pouze umělého spíše než skutečně zvlákněného vzhledu, a o nezbytném přídatku pojiv nebo změkčovačů pro vrácení lesku.

Tudíž ačkoli je mechanické kadeření dobře známým způsobem v oblasti vynálezu, odborník v oboru počínaje dokumentem D2 by neměl samočinné kadeření za mechanické kadeření.

### **K rozhodnutí stížnostního senátu EPÚ T 1805/20**

Evropský patent se týkal zařízení na separaci vzduchu pro získávání výrobku obsahujícího argon, a to nízkoteplotní separací stlačeného, ochlazeného přiváděného vzduchu, jakož i způsobu získávání odpovídajícího výrobku a způsobu vytvoření takového zařízení na separaci vzduchu.

Hlavní žádost, která byla poprvé předložena při ústním jednání před stížnostním senátem, představuje změnu stížnosti ve smyslu čl. 13(2) RPBA.

Senát uvedl, že hlavní žádost věcně odpovídá jedné z pomocných žádostí podaných se stížností. Pouze v nároku 13 byla vypuštěna formulace „proud kapaliny“. Tato změna je reakcí na námitku podle čl. 84 EPC vznesenou senátem poprvé během ústního jednání. V projednávaném případě se tak jedná o výjimečné okolnosti.

Další změny zavedené v nárocích 1, 10 a 13 oproti udělené verzi odpovídají změnám ve verzi žádosti, která byla podána jako jedna z pomocných žádostí se stížnostními důvody. Ty proto představují změnu podle čl. 12(4) RPBA.

Uvedené změny se týkají znaku „společného čerpadla“ v uděleném znění, který je kontroverzní s ohledem na jeho postavení jako rozlišovacího znaku od dokumentu dosavadního stavu techniky. Tyto změny tak řeší přímo důvody rozhodnutí a rovněž jsou schopny překonat námitky odporové divize. Uplatňování těchto změn jako hlavní žádosti tedy prospívá procesní ekonomii.

Hlavní žádost byla proto přijata do řízení.

## K rozhodnutí stížnostního senátu EPÚ T 2240/22

Je známo opatřovat oděvy snímacími zařízeními (elektrickými spínači), která detekují, kdy je otvor v oděvu správně uzavřen. To může být použito například pro rozhodnutí, zda je bezpečné nafouknout airbag začleněný do oděvu. Cílem vynálezu je poskytnout snímací zařízení, které produkuje spolehlivý signál. Za tímto účelem patent navrhuje magnetické vyrovnávací součástky, které interagují tak, aby autonomně a samočinně uváděly aktivaci a snímací součástky do předem určené vzájemné polohy.

Dokument D1 popisuje oděv se zipovým uzávěrem a snímací součástkou, který se od uzávěru podle nároku 1 liší ve znaku vyrovnávacích součástek. V dokumentu D1 závisí generování signálu uzavření na tom, jak přesně jsou chlopně oděvu vedle sebe při zapínání zipu, takže signalizace nemusí být za všech okolností spolehlivá. Senát tak formuloval objektivní technický problém jako to, jak upravit zipový uzávěr podle dokumentu D1, aby se zvýšila jeho spolehlivost signalizace.

Odborník v oboru by si byl vědom dokumentu D8, protože uvádí snímací zařízení použitelné na nositelné předměty, tedy i na oděvy. Vzhledem k tomu, že dokument D8 popisuje knoflíkové snímací/zapínací zařízení pro oděvy, bude se používat k upevnění dvou chlopní otvoru k sobě, a tím k jejich uvedení do předem určené vzájemné polohy a následné signalizaci. Podle názoru senátu by si odborník v oboru ihned uvědomil, že magnetickým spojením dvou částí knoflíku pro vytvoření signálu je signál generován spolehlivěji než spínačem podle dokumentu D1.

Senát tak dospěl k závěru, že zřejmá kombinace poznatků z dokumentů D1 a D8 by vedla k zařízení se zipem, jak je definováno v nároku 1; předmět tohoto nároku tedy postrádá vynálezeckou činnost podle čl. 56 EPC.

## K rozhodnutí stížnostního senátu EPÚ T 193/22

Nárok 1 uděleného patentu se týkal kapalného pracího detergentního přípravku (LLD). Tento nárok popisuje kompozici LLD obsahující modré nebo fialové barvivo

složené z polymeru barviva (DP) a modrého a/nebo fialového nevázaného barviva (UD) při specifikovaném rozmezí hmotnostních poměrů DP:UD.

Nejbližší stav techniky představují podle senátu kapalné detergentní formulace z příkladů dokumentu D8. Tyto formulace mají všechny znaky složení LLD popsané v nároku 1, s jedinou výjimkou hmotnostního poměru DP:UD.

Majitel patentu vypočítal, že barvivem z uvedených příkladů dokumentu D8 byla směs barviv s hmotnostním poměrem DP:UD, který nespadal do nárokovaného rozmezí. Tento výpočet byl založen na předpokladu, že distribuce ethylenoxidových jednotek (EO), které se vyskytují v daném barvivu, by byla přinejmenším srovnatelná s Poissonovým rozdělením, o kterém je známo, že se vyskytuje v odpovídajících produktech.

V jiné pasáži dokumentu D8 však bylo uvedeno barvivo, u něhož oponent vypočítal při použití výše uvedeného předpokladu poměr DP:UD, který spadal do nárokovaného rozmezí. V tomto případě majitel věrohodnost tohoto předpokladu zpochybnil. Příslušná barviva byla syntetizována v dokumentu D10, přičemž tento postup podle majitele nevyhnutelně vedl k rozdělení jednotek EO zcela odlišnému od Poissonova rozdělení.

Senát konstatoval, že to byl sám majitel patentu, kdo vyvodil hmotnostní poměr DP:UD na základě takového předpokladu. Oponent tento výpočet nenapadl a ze stejného předpokladu dospěl k dalšímu obdobnému výpočtu; lze tedy předpokládat i to, že majitel nezpochybňuje vlastní domněnku a dedukci. Podání majitele tak podle senátu nevyvrací předpoklad, který umožňuje předpovědět hmotnostní poměry DP:UD, a oponentova dedukce o hmotnostním poměru spadajícím do nárokovaného rozmezí nebyla vyvrácena.

## K rozhodnutí stížnostního senátu EPÚ T 89/22

Nárok 1 hlavní žádosti se týkal farmaceutické kompozice obsahující počáteční dávku psychostimulantu a druhou dávku uvedeného psychostimulantu, přičemž uvolňování této druhé dávky je modifikováno enterosolventním potahem obsahujícím určité (ko)polymery obsahující

karboxylové skupiny, kde je určitý podíl karboxylových skupin neutralizovaný, což způsobí prodloužené uvolňování uvedené druhé dávky psychostimulantu *in vivo*.

Senát uvedl, že obě strany braly dokument D1 jako výchozí bod pro posouzení vynálezecké činnosti. Jediným odlišujícím znakem byl stupeň neutralizace karboxylových skupin uvedeného (ko)polymeru.

Ohledně vynálezecké činnosti senát uvedl, že dokument D1 neobsahuje žádný údaj o stupni neutralizace u připravené kompozice. Nelze přitom předpokládat, že připravené kompozice z tohoto dokumentu nutně splňují podmínku stupně neutralizace, protože tato funkce byla popsána jako volitelná.

Kromě toho se kompozice z dokumentu D1 a napadeného patentu liší v mnoha jiných ohledech, což vyplývá ze srovnání složek a množství. Nebylo ani stanoveno, že uvedené formulace jsou srovnatelné s ohledem na další parametry.

Srovnání napadeného patentu a dokumentu D1 tedy přesvědčivě neukazuje, že údajný účinek na uvolňování *in vivo* má svůj původ v rozlišovacím znaku oproti dokumentu D1. Senát proto formuloval problém jako poskytnutí alternativního přípravku obsahujícího složku s okamžitým uvolňováním a enterosolventně potaženou složku s prodlouženým uvolňováním, přičemž obě složky obsahují psychostimulant.

Senát uvedl, že vlastnosti předmětných enterosolventních povlaků jsou obecně známé. Pro odborníka v oboru by tak bylo zřejmé s ohledem na jeho běžné obecné vlastnosti nahrazení jednoho z nich ekvivalentem druhého při hledání řešení technického problému, kterým je v tomto případě pouze poskytnout alternativu. Předmět hlavní žádosti tedy nezahrnuje vynálezeckou činnost.

## K rozhodnutí stížnostního senátu EPÚ T 905/21

Vynález se týká zajištění cíleného plnění s ohledem na program ochrany bezdrátového zařízení. Programy ochrany bezdrátových zařízení zahrnují platbu pojistného

uživatelé na pokrytí jednoduchých oprav nebo výměny pojištěného zařízení, včetně schopnosti obdržet náhradní zařízení podobného druhu a kvality během krátké doby.

Vynález řeší problém, že spokojenost zákazníka je klíčovou složkou při řízení účinného programu ochrany bezdrátových zařízení. Je žádoucí poskytnout zlepšené mechanismy poskytování plnění za účelem zvýšení pravděpodobnosti udržení nebo zlepšení spokojenosti zákazníka.

Řešením je poskytnutí cíleného řízení plnění pro provádění prediktivního modelu, který zvyšuje včasnost počítačového zpracování zapojeného do procesu plnění reklamace, aby byly splněny přísné časové požadavky na vyřízení reklamace.

Hlavní žádost byla průzkumovou divizí zamítnuta pro nedostatek vynálezecké činnosti (čl. 56 EPC), protože předmětem nároku 1 byla zřejmá implementace obchodního schématu zpracování uživatelských reklamací spojených s programem ochrany bezdrátového zařízení na notoricky známý síťový počítačový systém obsahující klientské terminály.

Skutečnost, že reklamace uživatelů musí být zpracovány v krátké době, je spíše obchodním omezením než technickým problémem a poskytnutí modelu zohledňujícího časová omezení a další faktory nebylo považováno za technické řešení. Přesnost plnění byla chápána jako obchodní přesnost a přísná časová náročnost plnění reklamace byla obchodním omezením. Za notoricky známé považovala průzkumová divize dále použití rozhraní pro podávání informací. Přijímání informací z klientského terminálu bylo považováno za dobře známé v oboru a příjem informací o reklamaci takovým způsobem byl považován za zřejmou volbu.

Senát souhlasil s průzkumovou divizí, že čas je v tomto kontextu pouhým obchodním omezením. Kromě toho, pokud jsou model a řízení pro plnění reklamací nastaveny jedinečným způsobem, může být plnění těchto reklamací dosaženo rychleji, například tím, že přístroj pracuje rychleji, pak jde o pouhý bonusový efekt obchodního modelu. Nárok 1 hlavní žádosti tedy nezahrnuje vynálezeckou činnost (čl. 56 EPC).

## K rozhodnutí stížnostního senátu EPÚ T 1894/22

Napadený patent se týkal způsobu výroby potažené lepenky vhodné k použití pro balení.

Senát považoval dokument D14 za nejslibnější výchozí bod pro hodnocení vynálezecké činnosti, protože lepenka v něm vyrobená je velmi podobná lepenkám vyráběným způsobem podle napadeného patentu.

Předmět podle nároku 1 se od dokumentu D14 liší tím, že druhá a třetí vrstva jsou nanášeny současně, aniž by se mezitím vysušil každý povlak. Technickým účinkem dosaženým současným nanesením obou nátěrů bylo podle majitele poskytnutí lepenky s tenkým vícevrstevným nátěrem s dobrými těsnicími a tepelně izolačními vlastnostmi.

Senát poznamenal, že příklady v napadeném patentu neposkytují žádný důkaz pro posouzení technického účinku znaků odlišujících nárokovaný způsob od způsobu podle dokumentu D14. Vše, co lze odvodit ze široce popsanych pokusů v patentu, je to, že nárokovaný způsob poskytuje potaženou lepenku, která má vhodné těsnicí a recyklovatelné vlastnosti. Neexistuje však žádný základ pro závěr, že recyklovatelnost nebo těsnicí účinnost potažené lepenky podle údajného vynálezu by byla lepší než u dokumentu D14.

Problém řešený údajným vynálezem tak senát spatřoval v poskytnutí alternativního způsobu získávání lepenky s vhodnými těsnicími a recyklovatelnými vlastnostmi zjednodušeným způsobem.

Dokument D8 přitom již popisoval způsob výroby vícevrstvého potaženého substrátu s alespoň dvěma různými těsnicími funkcemi mj. pro balení s tím, že bylo aplikováno několik povlaků v jednom kroku, tj. bez kroků sušení nebo chlazení mezi nanášením každé vrstvy. Tento dokument tedy poskytuje odborníkovi v oboru přímý podnět k vyřešení základního technického problému zjednodušení procesu a zařízení.

Senát tak došel k závěru, že odborník v oboru by dospěl k předmětu napadeného patentu bez uplatnění vynálezecké činnosti.

## K rozhodnutí stížnostního senátu EPÚ T 1873/22

Nezávislý nárok 1 se týkal těsnicího profilu pro dveře obsahujícího nosný profil a vodící profil.

Oponent zpochybnil závěr odporové divize, že dokument D2 nebyl vhodným výchozím bodem pro diskusi o vynálezecké činnosti předmětu nároku 1. Během ústního jednání pak zdůraznil, že dokument D2 je vhodný jako výchozí bod pouze tehdy, je-li znak „nosný profil vyčnívá za konce vodícího profilu na obou koncích vodícího profilu“ patrný z obrázku 1 tohoto dokumentu.

Podle oponenta tomu tak je, i když to není výslovně uvedeno v popisu, protože odborník v oboru by z obrázku 1 přímo a jednoznačně seznal, že na něm znázorněný poměr velikostí a relativní poloha mezi nosným profilem a vodícím profilem je vědomým výsledkem technických úvah, které přispívají ke zlepšení těsnicího účinku v rohových oblastech.

Senát nebyl těmito argumenty přesvědčen, ačkoli nosný profil znázorněný na obrázku 1 vskutku vyčnívá za konce vodícího profilu na obou koncích vodícího profilu. Důvodem je to, že obrázek 1 ukazuje schematické znázornění těsnicího profilu, z něhož lze podle ustálené judikatury stížnostních senátů získat podrobnosti, jako např. poměry velikostí a relativní polohy, pouze tehdy, pokud grafické znázornění poskytne odborníkovi v oboru rozpoznatelný a proveditelný návod k technickému jednání.

V daném případě popis neposkytuje odborníkovi v oboru podklady pro jednoznačný výklad tohoto výkresu. Neexistuje tedy žádný náznak, že přesně tyto podrobnosti schematického znázornění jsou určeny k tomu, aby představovaly technický znak, a tedy konkrétní technické učení zobrazeného těsnicího profilu, a nejedná se pouze o grafické svobody nebo nepřesnosti, které se pravidelně vyskytují ve schematických zobrazeních, která nejsou provedena v měřítku.

Senát tak dospěl k závěru, že dokument D2 přímo a jednoznačně nezveřejňuje diskutovaný znak. ✓

*RNDr. Jana Klimentová, Ph.D.*

# Vybraná rozhodnutí Soudního dvora Evropské unie **předběžné otázky** ve věcech duševního vlastnictví za období **červenec 2024 – leden 2025**

Rozhodnutí Soudního dvora Evropské unie jsou zveřejněna na [www.curia.europa.eu](http://www.curia.europa.eu) v plném znění. V tomto příspěvku budou uvedeny zkrácené verze vybraných rozhodnutí či základní informace o nich. Elektronická verze tohoto příspěvku obsahuje i hypertextové odkazy na plná znění rozhodnutí a případně též na tiskovou zprávu, pokud byla pro dané rozhodnutí vydána.

## 1. Objasnění jednotnosti (průmyslového) vzoru a konzistentnosti pohledů

**Rozsudek Tribunálu (šestého  
senátu) ze dne 23. října 2024**

**ve věci T-25/23**

Orgatex GmbH & Co. KG proti Úřadu Evropské unie  
pro duševní vlastnictví (EUIPO)

### **Právní rámec:**

– Článek 3 písm. a) a čl. 25 odst. 1 písm. a) nařízení nařízení Rady (ES) č. 6/2002 ze dne 12. prosince 2001 o (průmyslových) vzorech Společenství

### **Skutečnosti předcházející sporu:**

Dne 23. října 2020 podal L. Longton, vedlejší účastník, u EUIPO návrh na prohlášení neplatnosti (průmyslového) vzoru Společenství zapsaného pod č. **1112155-0001**, jehož majitelkou je žalobkyně Orgatex GmbH & Co. KG.

Zpochybněný (průmyslový) vzor je vyobrazen z následujících pohledů, přičemž bylo z rozhodnutí převzato červené označení rozdílů mezi jednotlivými pohledy.

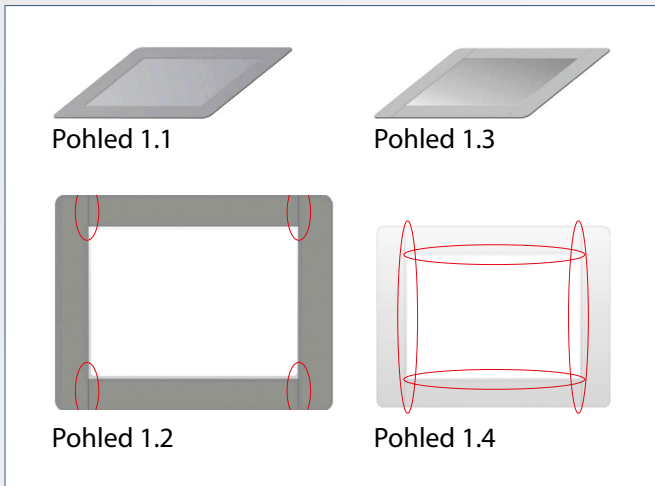

Zdroj: <https://curia.europa.eu/juris/document/document.jsf?text=&docid=291519&pageIndex=0&doclang=CS&mode=lst&dir=&occ=first&part=1&cid=1224130>

Výrobky, v němž má být zpochybněný (průmyslový) vzor ztělesněn, náležejí do třídy 20.03 ve smyslu Locarnské dohody zřizující Mezinárodní třídění pro průmyslové vzory a odpovídají následujícímu popisu: „Vodorovné značení (na zemi)“.

Zpochybněný (průmyslový) vzor byl odvolacím senátem prohlášen za neplatný, neboť pohledy obsahovaly přinejmenším dva různé (průmyslové) vzory. Tribunál potvrzuje, že sporný zapsaný průmyslový vzor Společenství není v souladu s definicí (průmyslového) vzoru podle čl. 3 písm. a) nařízení Rady (ES) č. 6/2002.

#### **Klíčové body z rozhodnutí:**

Průzkum (průmyslového) vzoru podle čl. 3 písm. a) nařízení č. 6/2002 je omezen na otázku, zda vyobrazení zobrazuje vzhled výrobku nebo jeho části. Pokud EUIPO v rámci průzkumu zjistí, že (průmyslový) vzor, který je předmětem žádosti o ochranu, neodpovídá definici uvedené ve zmíněném článku a důvody zamítnutí nejsou odstraněny ve stanovené lhůtě, EUIPO přihlášku zamítne v souladu s čl. 47 odst. 1 téhož nařízení, jakož i čl. 11 odst. 3 nařízení Komise (ES) č. 2245/2002, kterým se provádí nařízení č. 6/2002 (bod 33).

Na jedné straně musí příslušné orgány jasně a přesně znát povahu prvků tvořících (průmyslový) vzor, aby byly

schopny plnit povinnosti související s předběžným posouzením přihlášek k zápisu a se zveřejněním a vedením patřičného a přesného rejstříku (průmyslových) vzorů. Na druhé straně musí mít hospodářské subjekty možnost jasně a přesně zjistit, jaké jejich skuteční nebo možné soutěžitelé provedli zápisy nebo jaké přihlášky k zápisu podali, a získat tak příslušné informace ohledně práv třetích osob. Takovýto požadavek jasnosti a přesnosti má tedy zaručit právní jistotu třetím osobám (viz rozsudek Papierfabriek Doetinchem, C-684/21, bod 28 a citovaná judikatura). (bod 37)

Vzhledem k tomu, že vyobrazení (průmyslového) vzoru, jehož zápis je požadován, musí umožnit jasnou identifikaci tohoto (průmyslového) vzoru, který je předmětem ochrany požadované v této přihlášce, je třeba zvláště přezkoumat, zda pohledy, které představují vyobrazení jako celek, zobrazují vzhled jediného nebo jednotného výrobku, to znamená, zda je (průmyslový) vzor jednotný. (bod 38)

V tomto ohledu požadavek konzistentnosti pohledů znamená, že všechny pohledy vyobrazují vzhled jediného a téhož výrobku (nebo části výrobku), takže umožní jasně identifikovat jediný a tentýž (průmyslový) vzor. Nekonzistentnosti nebo rozporu mezi předloženými pohledy mohou vést k závěru, že vyobrazení zobrazuje rozdílné výrobky, a tedy více než jeden (průmyslový) vzor. Pohledy se vztahují k více než jednomu (průmyslovému) vzoru, zejména pokud tvoří různá ztělesnění („embodiments“) nebo verze téhož konceptu anebo pokud použití linií určených k identifikaci (průmyslového) vzoru nebo vyloučení („disclaimers“) určitých znaků není konzistentní ve všech pohledech. (bod 39)

(Průmyslový) vzor nemůže být jednotný, pokud jsou pohledy zobrazující vyobrazení jako celek neřešitelně nekonzistentní nebo nepřekonatelně rozporuplné, takže nemůže být určen vzhled jediného výrobku, a vyobrazení tudíž nemožňuje jasně identifikovat jediný (průmyslový) vzor. Jednotnost (průmyslového) vzoru lze naopak konstatovat i přes drobné rozdíly mezi pohledy, a to striktně v rozsahu, v němž tyto pohledy mohou být přesto sladěny ve smyslu jednotného (průmyslového) vzoru. EUIPO však není povinno zvažovat všechny možné kombinace mezi pohledy, které přihlašovatel poskytl při podání přihlášky k zápisu, ale pouze kombinace, které se s ohledem na obecnou zkušenost jeví jako logické a přicházejí v úvahu. (bod 40)

Je třeba rovněž zdůraznit, že nic v nařízení č. 6/2002 nestanoví zásadu výkladu ve prospěch přihlašovatele přihlášky (průmyslového) vzoru Společenství zapsaného v rámci průzkumného řízení ani majitele takového (průmyslového) vzoru v rámci řízení o prohlášení neplatnosti, jako je tomu v projednávané věci. (bod 48)

**Bod 24 odůvodnění nařízení č. 6/2002**, kterého se dovolává žalobkyně, pouze stanoví, že základním cílem tohoto nařízení je, aby postup nabývání zapsaného (průmyslového) vzoru Společenství přinášel uživateli minimální náklady a obtíže, aby byl okamžitě k dispozici malým a středním podnikům a rovněž jednotlivým původcům (průmyslového) vzoru. Je nutno konstatovat, že málo nákladná a uživatelsky vstřícná („user-friendly“) povaha zápisného řízení nikterak nepředjímá zásadu výkladu ve prospěch přihlašovatele přihlášky (průmyslového) vzoru Společenství zapsaného v rámci průzkumného řízení, ani majitele takového (průmyslového) vzoru v rámci řízení o prohlášení neplatnosti. (bod 49)

Z toho vyplývá, že v rámci řízení o prohlášení neplatnosti zapsaného (průmyslového) vzoru Společenství neexistuje zásada výkladu ve prospěch majitele tohoto (průmyslového) vzoru. (bod 52)

Tribunál má za to, že předpoklad, že pohledy 1.1 a 1.2 zpochybněného (průmyslového) vzoru zobrazují přední stranu a pohledy 1.3 a 1.4 zadní stranu, je logický a přijatelný. Tribunál poznamenává, že obrysové čáry viditelné v pohledu 1.2 neexistují v pohledu 1.1. Kromě toho se barevná gradace v pohledu 1.3 liší od barevného provedení v pohledu 1.4 (body 63–69).

V případě, že by pohledy 1.2, 1.3 a 1.4 znázorňovaly zadní stranu návrhu, by existovala i neřešitelná nekonzistence z důvodu rozdílů ve stínování rámu (body 83–114).

Je sice pravda, že výrobky skutečně uváděné na trh, které odpovídají (průmyslovému) vzoru, mohou být zohledněny pro posouzení celkového dojmu, avšak nesmí to sloužit jako základ pro posouzení celkového dojmu, ale pouze k potvrzení posouzení založeného na vyobrazeních zapsaných v rejstříku. Srovnání s výrobky skutečně uvedenými na trh totiž může být použito pouze jako doložení k potvrzení již vyvozených závěrů (v tomto smyslu viz rozsudek PepsiCo v. Grupo Promer Mon Graphic, C-281/10 P, bod 74). (bod 103)

Tribunál proto dospěl k závěru, že tyto pohledy jsou neřešitelně nekonzistentní a nevykazují jednotný design.

### **Komentář pro praxi:**

Příprava vyobrazení pro přihlášku (průmyslového) vzoru může ve světle tohoto rozhodnutí připomínat hru na hledání rozdílů mezi předloženými obrázky, a to hru pro pokročilé. Je třeba se vyvarovat i drobných nesrovnalostí mezi jednotlivými pohledy na výrobek, jehož vzhled se má chránit. Drobné rozdíly nemusí vždy nutně vést k neplatnosti (průmyslového) vzoru, pokud je lze vysvětlit například odlišným osvětlením, přesto je vhodné se jim vyhnout, aby nezavdávaly příčinu pro návrh na prohlášení neplatnosti. ✓

*Mgr. Miroslav Černý, Ph.D.*

## **2. Předběžná otázka Soudního dvora Evropské unie C-598/24 Gandul Media**

Předběžná otázka C-598/24 Gandul Media byla Soudnímu dvoru EU předložena rumunským Nejvyšším kasačním soudem v rámci soudního sporu mezi žalobkyní, kterou je soukromá osoba CY, a žalovanou společností Gandul Media o určení, zda žalovaná strana porušila autorská práva žalobkyně tím, že neoprávněně rozmnožila dílo žalobkyně formou zveřejnění článku na svých internetových stránkách. Předmětem sporu je také náhrada majetkové a nemajetkové újmy ve formě odstranění článku z internetových stránek a zaplacení finanční částky.

Soudnímu dvoru EU byly předloženy následující otázky k výkladu směrnice 2001/29/ES, a to

- 1) zda musí být čl. 2 písm. a) směrnice 2001/29/ES vykládán v tom smyslu, že text zveřejněný na sociální síti, který vyjadřuje názor týkající se společenských praktik považovaných za nevhodné, lze považovat za dílo chráněné autorským právem?
- a
- 2) zda musí být čl. 5 odst. 3 písm. c) směrnice 2001/29/ES vykládán v tom smyslu, že brání takovému ustanovení vnitrostátního práva, které povoluje za účelem informování o aktuálních tématech užít pouze krátké výňatky z díla, nikoli však dílo jako celek, zejména



pokud je krátké délky, a to pouze za podmínky, že neexistuje přímý nebo nepřímý obchodní nebo hospodářský prospěch?

#### **K první otázce:**

Autorské dílo definuje článek 2 odst. 1 Bernské úmluvy o ochraně literárních a uměleckých děl takto:

„Výrazy „díla literární a umělecká“ rozumějí se všechny výtvo-ry oboru literárního, vědeckého a uměleckého, nehledě k tomu, jakým způsobem anebo jakou formou byly vyjádře-ny, jako: knihy, brožury a jiná díla slovesná; přednášky, pro-slovy, kázání a jiná díla téhož rázu; ...“

Samotná směrnice 2001/29/ES v článku 2 písm. a) přizná-vá majetkové právo na rozmnožování „pro autory v přípa-dě jejich děl“, definici autorského díla jako takovou však neobsahuje. Právo EU, resp. právní předpisy (směrnice) obsahují kritéria pro vznik autorskoprávní ochrany pouze u tří druhů autorských děl, a to počítačových programů, fotografií a databází. Judikatura SDEU pak aplikovatelnost těchto kritérií rozšířila na veškeré typy autorských děl. Prvním takovým judikátem bylo rozhodnutí ve věci C-5/08 Infopaq, kde v bodu 37 SDEU konstatoval, že:

„...lze autorské právo ve smyslu čl. 2 písm. a) směrnice 2001/29 uplatnit pouze ve vztahu k předmětu, který je původní v tom smyslu, že je autorovým vlastním duševním výtvo-rem.“

Český autorský zákon pojem autorského díla upravuje v § 2 odst. 1 takto:

„Předmětem práva autorského je dílo literární a jiné dílo umělecké a dílo vědecké, které je jedinečným výsledkem tvůrčí činnosti autora a je vyjádřeno v jakékoli objektivně vnímatelné podobě včetně podoby elektronické, trvale nebo dočasně, bez ohledu na jeho rozsah, účel nebo vý-znam (dále jen „dílo“).“

Podle české právní úpravy není, a to výslovně, rozhodné, jaký je rozsah, účel nebo význam díla, tudíž nelze vyloučit, že i text zveřejněný na sociální síti na téma, o které jde v této věci, může (nebo naopak nemusí) splňovat kritéria pro vznik autorskoprávní ochrany.

Při posuzování této otázky lze pravděpodobně očekávat, že SDEU na rozhodnutí ve věci Infopaq odkáže, protože i v tom

případě šlo o texty publikované v „médiích“ (v tisku, resp. na sociální síti). K tomu SDEU v rozhodnutí ve věci Infopaq konstatoval, že „pokud jde o články z tisku, vlastní duševní výtvo-ry jejich autora, zmíněný v bodě 37 tohoto rozsudku, je zpravidla výsledkem ztvárnění tématu, jakož i jazykového vyjádření. Kromě toho je ve věci v původním řízení nesporné, že články z tisku představují jako taková literární díla, na něž se vztahuje směrnice 2001/29“. Posouzení, zda daný pří-spěvek, o který jde v původním sporu, splňuje kritéria pro autorskoprávní ochranu, bude ovšem věcí vnitrostátního soudu a jeho konkrétního individuálního posouzení.

#### **Ke druhé otázce:**

Čl. 5 odst. 3 písm. c) směrnice 2001/29/ES uvádí, že členské státy mohou stanovit výjimky nebo omezení práva na rozmno-žování pro autora v případě jejich děl (čl. 2 písm. a) v případech „rozmnožování tiskem, sdělování veřejnosti nebo zpřístupňo-vání zveřejněných článků o aktuálních hospodářských, politic-kých nebo náboženských tématech nebo vysílaných děl nebo jiných předmětů ochrany stejné povahy v případech, kdy tako-vé užití není výslovně vyhrazeno a pokud je uveden zdroj včet-ně jména autora, nebo užití děl nebo jiných předmětů ochrany ve spojitosti se zpravodajstvím týkajícím se aktuálních událostí, a to v rozsahu opodstatněném informativním účelem a pokud je uveden zdroj včetně jména autora, je-li to možné“.

Český autorský zákon upravuje tuto výjimku v § 34 písm. b) a c) – Úřední a zpravodajská licence takto:

„Do práva autorského nezasahuje ten, kdo užije

- b) dílo ve spojitosti se zpravodajstvím týkajícím se ak-tuálních událostí, a to v rozsahu odpovídajícím infor-mačnímu účelu,
- c) v odpovídající míře dílo v periodickém tisku, televiz-ním či rozhlasovém vysílání nebo jiném hromadném sdělovacím prostředku zpřístupňujícím zpravodajství o aktuálních věcech politických, hospodářských nebo náboženských, uveřejněné již v jiném hromadném sdělovacím prostředku nebo jeho překlad; takto pře-vzaté dílo a jeho překlad lze i jinak užít; převzetí ani jiné následné užití podle tohoto ustanovení však není přípustné, je-li zapovězeno.“

Kromě toho je nutno zmínit, že čl. 5 odst. 5 směrnice 2001/29/ES obsahuje výkladové pravidlo ke všem výjimkám

a omezením obsaženým ve směrnici, tzv. třístupňový text, podle něhož mohou být výjimky a omezení obsažené v odstavcích 1, 2, 3 a 4 použity pouze ve zvláštních případech, které nejsou v rozporu s běžným způsobem užití díla nebo jiného předmětu ochrany a nejsou jimi nepřiměřeně dotčeny oprávněné zájmy nositele práv.

Z textu čl. 5 odst. 3 písm. c) směrnice nevyplývá, že by zde uvedená výjimka byla omezena pouze na užití výňatků nebo úryvků autorského díla, pokud dané užití splňuje podmínky třístupňového testu. Otázkou je, jak v tomto případě SDEU vyhodnotí míru volnosti členského státu upravit výjimky a omezení práv harmonizované právem EU. SDEU se k tomu již dříve vyjádřil v rozhodnutích ve věcech Funke Medien a Spiegel Online, kde konstatoval, že „čl. 5 odst. 3 písm. c) [druhá věta] směrnice 2001/29/ES musí být vykládán v tom smyslu, že nepředstavuje opatření úplné harmonizace rozsahu výjimek či omezení, které jsou v něm obsaženy.“ A dále, že „členské státy tak mají při uplatňování pravidla určitý prostor pro uvážení, ale tento prostor pro uvážení musí být využíván v mezích stanovených unijním právem, tedy pouze pokud splní všechny podmínky upravené v tomto ustanovení [rozsudek ze dne 29. července 2019, Funke Medien NRW (C-469/17, EU:C:2019:623), body 46 a 48]“. ✓

JUDr. Aleš Kout

### 3. Rozsudek Soudního dvora EU ve věci C-578/23 Česká republika – Generální finanční ředitelství

Dne 9. ledna 2025 vynesl Soudní dvůr (třetí senát) **rozsudek ve věci Česká republika – Generální finanční ředitelství**, v řízení mezi českým Generálním finančním ředitelstvím (GFŘ) proti Úřadu pro ochranu hospodářské soutěže (ÚOHS).

Řízení se týkalo rozhodnutí o přestupku, jehož se dle ÚOHS mělo GFŘ dopustit v roce 2016<sup>1</sup> v souvislosti s veřejnou zakázkou na **údržbu informačního systému pro českou finanční správu**, když ji zadalo ve zvláštním **jednácím**

**řízení bez uveřejnění** ve smyslu § 63 a násl. zákona o veřejných zakázkách, aniž by pro tento typ zadávacího řízení byly splněny zákonné podmínky.

Uvedené ustanovení je implementací článku 31 odst. 1 písm. b) směrnice 2004/18/ES o koordinaci postupů při zadávání veřejných zakázek na stavební práce, dodávky a služby,<sup>2</sup> dle něhož „(v) veřejní zadavatelé mohou zadávat své veřejné zakázky ve vyjednávacím řízení bez předchozího zveřejnění oznámení o zakázce ... (v) případě veřejných zakázek ..., jestliže zakázka může být z technických či uměleckých důvodů nebo z důvodů spojených s ochranou výlučných práv zadána pouze určitému hospodářskému subjektu“.

GFŘ tento postup zdůvodnilo (kromě technických důvodů) **ochranou výlučných práv autorských ke zdrojovému kódu informačního systému**. GFŘ totiž zakázku zadalo společnosti IBM Česká republika, spol. s r. o. (IBM ČR), která byla oprávněna práva ke kódu vykonávat v souladu s původní smlouvou na vytvoření systému uzavřenou již v roce 1992 mezi českým Ministerstvem financí (jakožto právním předchůdcem GFŘ v oblasti informačních systémů správy daní) a společností IBM World Trade Europe/Middle East/Africa Corporation. Tato smlouva byla dle GFŘ v souladu s tehdejší úpravou veřejných zakázek, navíc, v návaznosti na pokus GFŘ zbavit se závislosti na společnosti IBM ČR, mu tato společnost sdělila, že o převodu autorských majetkových práv ke kódu neuvvažuje. Jiný postup by tak dle GFŘ byl nevhodný a znemožnil by i výkon správy daní, neboť stávající systém by byl nepoužitelný.

Dle ÚOHS však GFŘ neprokázalo, že by zakázku z technických důvodů mohla provést pouze IBM ČR, a **potřeba ochrany výhradních práv ke kódu byla zaviněně vytvořena předchozím postupem** právního předchůdce GFŘ, jenž měl navíc budoucí závislost stran údržby a podpory informačního systému předvídat.

S postojem ÚOHS se ztotožnil jak jeho předseda v **rozhodnutí o rozkladu GFŘ**, tak Krajský soud v Brně při

1 Zakázka byla zadána dne 20. května 2016 v řízení zahájeném dne 1. března 2016.

2 Jedná se o znění směrnice účinné do 18. dubna 2016, kdy byla směrnice nahrazena směrnicí 2014/24/EU o zadávání veřejných zakázek a o zrušení směrnice 2004/18/ES. Vzhledem k tomu, že zadávací řízení bylo zahájeno již 1. března 2016, tedy ještě před touto legislativní změnou, skutečně se použije „stará“ směrnice o veřejných zakázkách, přestože byla zakázka zadána až 20. května 2016, jak potvrdil též SDEU v bodě 23 rozsudku.

rozhodování o správní žalobě proti tomuto rozhodnutí. Řízení o kasační stížnosti podané GFR proti rozhodnutí o správní žalobě bylo Nejvyšším správním soudem přerušeno, neboť tento (předkládající) soud seznal, že Soudní dvůr EU se doposud výkladem čl. 31 bodu 1 písm. b) směrnice 2004/18/ES nezabýval, a navíc, že je jeho výklad nezbytný pro určení relevantních skutkových a právních okolností věci.

Soudnímu dvoru EU tak položil následující předběžnou otázku:

„Má být zohledněno, za jakých právních a skutkových okolností byla uzavřena smlouva na původní plnění, od něhož se odvíjí navazující veřejné zakázky, při posouzení, zda je splněna materiální podmínka pro použití jednacího řízení bez uveřejnění, tedy zda zadavatel nezavinil stav exkluzivity svým jednáním, podle čl. 31 [bodu] 1 písm. b) směrnice [2004/18]?“

Soudní dvůr v této věci shledal, že řízení bez uveřejnění ve smyslu článku 31 směrnice má oproti otevřenému a omezenému řízení dle článku 28 směrnice **výjimečný charakter**,<sup>3</sup> a k jeho použití je nutno splnit **dvě (kumulativní) podmínky**:

- 1) existují technické či umělecké **důvody nebo důvody ochrany výhradních práv**, které **souvisejí s předmětem zakázky**, a
- 2) z těchto důvodů je **absolutně nezbytné** zadat zakázku **pouze určitému hospodářskému subjektu**.<sup>4</sup>

Ačkoli toto není v článku 31 odst. 1 písm. b) směrnice výslovně uvedeno (oproti písm. c) tamtéž), je dle Soudního dvora EU nutno uvedené podmínky vykládat tak, že tyto důvody **nesmějí být přičitatelné zadavateli** (ať už zaviněním vzniku takového stavu, či jeho zachováním v důsledku jednání nebo nečinnosti zadavatele), a to v souladu s požadavkem na **restriktivní výklad** výjimky<sup>5</sup>.

Soudní dvůr proto položenou předběžnou otázku zodpověděl takto:

**Článek 31 bod 1 písm. b) směrnice Evropského parlamentu a Rady 2004/18/ES ze dne 31. března 2004 o koordinaci postupů při zadávání veřejných zakázek na stavební práce, dodávky a služby**

**musí být vykládán v tom smyslu, že**

**veřejný zadavatel nemůže použití jednacího řízení bez uveřejnění ve smyslu tohoto ustanovení odůvodnit ochranou výhradních práv, pokud je důvod takové ochrany přičitatelný jemu. Tato přičitatelnost se posuzuje nejen na základě skutkových a právních okolností, za jakých byla uzavřena smlouva na původní plnění, ale rovněž na základě všech okolností charakteristických pro období mezi datem uzavření této smlouvy a datem, kdy zadavatel zvolí řízení, které má být použito pro zadání navazující veřejné zakázky.**

Posouzení, zda jsou shora uvedené důvody ochrany výhradních práv ke kódu při zohlednění všech relevantních okolností přičitatelné právě GFR, náleží vnitrostátním soudům. ✓

#### 4. Předběžná otázka ve věci C-788/24 Anne Frank Fonds

Předběžná otázka ve věci C-788/24 Anne Frank Fonds byla Soudnímu dvoru EU předložena nizozemským Nejvyšším soudem (*Hoge Raad der Nederlanden*) k posouzení, zda ke **sdělování díla veřejnosti** ve smyslu **čl. 3 odst. 1 směrnice 2001/29/ES** postačí, je-li dílo (objektivně) **na internetu dostupné** návštěvníkům ze státu, v němž je chráněno autorským právem, i když provozovatel webu proti tomu **přijal opatření zeměpisného blokování přístupu** (tzv. *geoblokace*), a to z důvodu, že tato opatření byla **překonána** např. s využitím služby VPN či proxy serveru, a pokud se o sdělování veřejnosti při překonání těchto opatření **jedná**, zda je **přičitatelné** provozovateli webu, nebo poskytovateli služby umožňující obejít těchto opatření.

Předběžná otázka se týká sporu o zveřejnění **nového vědeckého online vydání deníků Anny Frankové** mezi těmito organizacemi:

3 Srov. také rozsudky ve věcech C-292/07 *Komise v. Belgie* a C-19/13 *Fastweb*.

4 Viz rozsudky ve věcech C-57/94 *Komise v. Itálie* a C-394/02 *Komise v. Řecko*.

5 Viz rozsudky ve věcech 199/85 *Komise v. Itálie* a C-275/08 *Komise v. Německo*.

- fondem *Anne Frank Fonds* (dále fond), nositelem autorských majetkových práv k dílu Anny Frankové, jejíž otec (Otto Frank) je po své dceři tomuto jím založenému fondu v závěti odkázal (na straně jedné),  
a dále (na straně druhé)
- Královskou nizozemskou akademií věd KNAW (*Koninklijke Nederlandse Akademie van Wetenschappen KNAW*), pod níž nyní spadá původní Národní institut pro válečnou dokumentaci (*Rijksinstituut voor Oorlogsdocumentatie*), jemuž Otto Frank zanechal rukopisy deníku Anny, ale také Huygensův institut pro historii Nizozemska (*Huygens Instituut voor Nederlandse Geschiedenis*, dále institut),
- nadací *Anne Frank Stichting* (dále nadace) založenou mimo jiné k šíření ideálů Anny Frankové vyjádřených v jejích denících a
- neziskovým Sdružením pro výzkum a zpřístupňování historických textů (*Vereniging voor Onderzoek en Ontsluiting van Historische Teksten*) (dále sdružení).

Fond a nadace nechaly v roce 2002 vyhotovit dvě faksimile rukopisů deníků (jedna každému z nich). Faksimile nadace byla (bez souhlasu fondu) převedena do digitálního souboru (XML-TEI), načež nadace faksimile a digitální soubor poskytla institutu pro účely vědeckého výzkumu realizovaného na žádost nadace. Fond se proti vytvoření digitálního souboru a šíření jeho a faksimile bránil žalobou z titulu porušení autorských práv, ta však byla amsterdamským okresním soudem (*Rechtbank Amsterdam*) v roce 2015 **zamítnuta**, mimo jiné s odkazem na svobodu vědeckého bádání.

V roce 2021 nadace a institut oznámily zveřejnění nového vědeckého online vydání Deníku Anny Frankové na internetových stránkách sdružení s informací, že jelikož doba ochrany děl v rukopisech v některých státech doposud neuplynula (např. v Nizozemsku), zatímco v jiných státech se již jednalo o díla volná (např. v Belgii), bude přístup k online vydání v těchto státech omezený pomocí opatření geoblokace, jinak bude vydání veřejně přístupné. Pokud někdo k vydání přistupoval z blokováného státu, byl mu

přístup odepřen, a pokud se toto omezení neuplatnilo (ať už proto, že návštěvník k vydání skutečně přistupoval z neblokovaného státu, nebo proto, že použil prostředky pro obcházení blokování, např. službu VPN nebo proxy server), byl ze stránky upozorněn na zeměpisné omezení (se seznamem zemí s volným přístupem) a musel (kliknutím) potvrdit, že přistupuje k vydání z dovoleného státu, jinak mu byl přístup (rovněž) odepřen.

Fond se proti zveřejnění vydání bránil žalobou u amsterodamského okresního soudu s tím, že mělo dojít k neoprávněnému sdělování děl v denících veřejnosti i v Nizozemsku, neboť si byli žalovaní vědomi toho, že zájem o vydání byl v Nizozemsku velký, obejití technických opatření snadné, a při posouzení sdělování veřejnosti nezáleží na subjektivním úsilí a přijatých opatřeních, ale objektivně na tom, jak velký okruh adresátů navzdory technickým opatřením k autorským dílům získal přístup.

Nadace, institut a sdružení naopak akcentovaly přijatá opatření a soud prvního stupně jim dal za pravdu, když žalobu **zamítl** s odůvodněním, že k porušení práv nedošlo, neboť žalovaní učinili, co rozumně mohli, aby nebylo vydání návštěvníkům webu z Nizozemska přístupné. S tím se **ztotožnil** i amsterdamský odvolací soud (*Gerechtshof Amsterdam*), dle něhož možnost obejití opatření pro blokování přístupu nebyla záměrem žalovaných, a nelze jim tak toto přičítat jako sdělování děl nizozemské veřejnosti, přičemž odkázal i na **stanovisko generálního advokáta Macieje Szpunara** vyslovené ve věci *C-423/21 Grand Production*,<sup>6</sup> dle něhož „(existence technických prostředků umožňujících obcházení blokování, která budou vždy napřed před bezpečnostními technikami) ... *neznamená, že subjekt, jehož zeměpisné blokování přístupu k chráněnému dílu uživatelé obcházejí, provádí sdělování tohoto díla veřejnosti na území, kde je přístup k němu blokován. Takový závěr by znemožnil správu autorských práv na internetu na územní úrovni – jakékoli sdělení veřejnosti na internetu by v zásadě muselo být globální*“.

Předkládající soud připomíná judikaturu Soudního dvora EU týkající se relevance vůle zpřístupňujícího při posouzení, zda jsou internetové stránky na určitý členský stát

6 O této věci však Soudní dvůr EU meritorně nerozhodoval a stanovisko generálního advokáta tak nebylo podrobena jeho posouzení, neboť předkládající soud vzal podanou předběžnou otázku zpět a věc byla **vyškrtnuta**.

zaměřeny (**teorie zaměření**),<sup>7</sup> a kromě toho zmiňuje též, že pro veřejné sdělování se vyžaduje **úmyslné jednání**.<sup>8</sup> Aby mohl předkládající soud v právní věci rozhodnout, předkládá Soudnímu dvoru EU k posouzení následující předběžné otázky:

1. *Musí být čl. 3 odst. 1 směrnice o autorském právu vyládán v tom smyslu, že zveřejnění díla na internetu lze považovat za sdělování veřejnosti v určité zemi pouze tehdy, pokud je toto **zveřejnění určeno veřejnosti v této zemi**? V případě kladné odpovědi: **Jaké faktory je přitom nezbytné vzít v úvahu?***
2. *Lze mít za to, že se jedná o sdělování veřejnosti v určité zemi, pokud je pomocí nejnovější technologie zeměpisného blokování přístupu (**geoblocking**) zajištěno, že internetová stránka, na které je dílo zveřejněno, je pro veřejnost v této zemi dostupná pouze obcházením takového omezení pomocí VPN nebo podobné služby? Je přitom relevantní, **do jaké míry** je veřejnost v zemi, v níž je přístup zablokovan, **ochotna a schopna si prostřednictvím takového služby opatřit přístup** k dotčené internetové stránce? Je pro odpověď na tuto otázku relevantní, zda kromě zeměpisného blokování přístupu bylo použito i **jiné opatření**, jehož účelem je ztížit nebo znemožnit veřejnosti v zemi se zablokovaným přístupem dostupnost této internetové stránky?*
3. *V případě, že možnost obcházet blokování přístupu vede k tomu, že je dílo zveřejněné na internetu v zemi se zablokovaným přístupem sdělováno veřejnosti ve smyslu čl. 3 odst. 1 směrnice o autorském právu, **provádí toto sdělování osoba, která dílo zveřejnila***

**na internetu, i když je pro příslušný přístup nezbytné zapojení poskytovatele příslušné služby VPN nebo podobné služby?** ✓

## 5. Předběžná otázka ve věci C-663/24 Streamz a další

Předběžná otázka C-663/24 **Streamz a další** byla Soudnímu dvoru EU předložena belgickým Ústavním soudem (*Cour constitutionnelle*) ve spojeném řízení o pěti žádostech podaných na konci ledna 2023 (společnostmi Google,<sup>9</sup> Spotify,<sup>10</sup> Meta,<sup>11</sup> Streamz<sup>12</sup> a nahrávacími společnostmi<sup>13</sup>) o zrušení těch částí belgického zákona (změnový zákon), jímž se provádí **směrnice (EU) 2019/790 o autorském právu a právech s ním souvisejících na jednotném digitálním trhu** (DSM směrnice), které měly doplnit autorskoprávní část belgického hospodářského zákoníku o právní úpravu týkající se 1) **postupu určení odměny regulátorem** a informační povinnosti v souvislosti s **výkonem práv vydavatele tiskové publikace** ve vztahu k poskytovatelům služeb informační společnosti (čl. 38 až 40 změnového zákona vkládající do hospodářského zákoníku **čl. XI.216/1 a XI.216/2**), a nově zavedených **zbytkových práv na odměnu** autorů a výkonných umělců za určitých podmínek v souvislosti 2) **se službami pro sdílení obsahu online** (čl. 54 změnového zákona vkládající do hospodářského zákoníku **čl. XI.228/4**) a 3) **se streamovacími službami** (čl. 60 až 62 změnového zákona vkládající do hospodářského zákoníku **kapitulu 4/2 a čl. XI.228/10 a XI.228/11**).

Kromě žadatelů svá vyjádření k návrhům (jako vedlejší účastníci) podali kolektivní správci a další organizace zastupující zájmy nositelů práv autorských a souvisejících (SABAM,<sup>14</sup> SACD,<sup>15</sup> Scam,<sup>16</sup> SOFAM<sup>17</sup> nebo PlayRight

7 Viz rozsudky ve věcech C-324/09 *L'Oréal a další*, C-5/11 *Donner*, C-516/13 *Dimensione*, C-173/11 *Football Dataco a další*.

8 Např. rozsudek ve spojených věcech C-682/18 a C-683/18 *YouTube a Cyando*.

9 Žádost č. 7922 *Google LLC a Google Ireland Ltd.*, návrh na zrušení čl. 39 a 54 změnového zákona.

10 Žádost č. 7924 *Spotify Belgium SA a Spotify AB*, návrh na zrušení čl. 60 až 62 změnového zákona.

11 Žádost č. 7925 *Meta Platforms Ireland Ltd.*, návrh na zrušení čl. 38 až 40 změnového zákona.

12 Žádost č. 7926 *Streamz SRL*, návrh na zrušení čl. 61 a 62 změnového zákona.

13 Žádost č. 7927 *Sony Music Entertainment Belgium SA, Universal Music SA, Warner Music Benelux SA, Play It Again, Sam SRL a North East West South SA, CNR Records SA a Belgian Recorded Music Association*, návrh na zrušení čl. 54 a čl. 60 až 62 změnového zákona.

14 *Société Belge des Auteurs, Compositeurs et Éditeurs*.

15 *Société des auteurs et compositeurs dramatiques*.

16 *Société civile des auteurs multimédia*.

17 *Société Multimédia des Auteurs des Arts Visuels*.

ke všem žádostem a SAJ<sup>18</sup> v otázkách práv vydavatelů) a tiskové společnosti<sup>19</sup> a na druhé straně sdružení odvětví videoher<sup>20</sup> v otázkách zbytkových práv a společnost Deezer konkrétně ke zbytkovým právům v souvislosti se streamovacími službami. Belgická vláda byla reprezentována Radou ministrů (*Le Conseil des ministres*).

### 1) Práva vydavatele k tiskové publikaci

První okruh námitek účastníků se vztahoval k implementaci [čl. 15 DSM směrnice](#) zahrnující povinnost vydavatele tiskové publikace a poskytovatele služeb informační společnosti (ISSP) jednat v dobré víře o užití tiskové publikace ve službě informační společnosti a o odměně (v rozsahu a za podmínky ochoty vydavatele toto užití povolit) a především **postupu, který by nastal v případě, že by vydavatel a ISSP nedosáhli dohody o odměně, při němž může příslušný regulátor o výši odměny rozhodnout**.

Dle společností Google je tento postup v rozporu se **svobodou podnikání** zaručenou dle [čl. 16 Listiny základních práv Evropské unie](#) (Listina), neboť se s variantou nezájmu o uzavření smlouvy nepočítá, a tak lze obcházet nesouhlas jedné ze stran jednání. Tiskové společnosti oponují, že úprava se uplatní pouze tehdy, pokud mají obě strany zájem smlouvu uzavřít, dle Rady ministrů navíc nemůže regulátor konat z moci úřední, jeho rozhodnutí podléhá přezkumu odvolacím orgánem a strany jsou pouze povinny jednat v dobré víře – poskytovatelé se tak mohou i rozhodnout tiskové publikace neužívat.

Google dále připomíná, že se postupu u regulátora neúčastní **autoři děl v tiskových publikacích**, a mohou tak být dotčena jejich **výlučná práva** ve smyslu [směrnice 2001/29/ES](#). Autoři si navíc za užití svých děl nemohou zvolit místo odměny jinou náhradu (nebo bezúplatnou licenci), a jejich práva preventivní povahy se tak mění na práva na odměnu. Tiskové společnosti připomínají, že autoři si mohou s vydavatelem vyjednat přiměřený podíl na odměně za užití tiskové publikace, a omezování tak nejsou.

Za problematickou Google i Meta považují také **informační povinnost ISSPs** poskytnout vydavatelům aktuální, relevantní a úplné informace o užití tiskových publikací ve službě za účelem posouzení hodnoty práva k tiskové publikaci, jíž odpovídá informační povinnost vydavatelů poskytnout tyto informace na žádost správcům práv pro účely posouzení přiměřeného podílu na odměně. Považují ji za nepřiměřenou, jednostrannou (vydavatelé povinnost poskytnout informace v jednání s ISSPs nemají) a zasahující obchodní tajemství, a proto v rozporu s [čl. 20 a 21 Listiny](#) o **rovnosti před zákonem** a **zákazu diskriminace** a [čl. 52 odst. 1 Listiny](#) o pravidlech pro **omezení základních práv**. Dle Meta je navíc předpokladem pro splnění takové povinnosti výkon rozsáhlé **povinnosti dohledu** spočívající v analýze kontextu užívání jednotlivých publikací, **zakázané** ve smyslu [čl. 15 odst. 1 směrnice 2000/31/ES o elektronickém obchodu](#). Dle SAJ je však jednostrannost informační povinnosti projevem ochrany slabší strany z vůle unijního zákonodárce a dle Rady ministrů se výkon dohledu nepředpokládá, neboť se povinnost vztahuje pouze na ty informace, které mají ISSPs k dispozici.

Google a Meta poukazují na to, že právní úprava v [čl. 15 DSM směrnice](#) představuje **opatření maximální úrovně harmonizace**, které s postupem určování sazeb u správního orgánu ani s informační povinností ISSPs nepočítá, s čímž nesouhlasí ani tiskové společnosti, ani Rada ministrů, dle níž **čl. 15 stanoví pouze předmět práva vydavatelů**, což nebrání nastavení určitých procesních pravidel členskými státy.

Na základě shora uvedených námitek položil předkládající soud Soudnímu dvoru EU předběžné otázky ohledně souladu úpravy **postupu před regulátorem s čl. 15 DSM směrnice (první otázka)**, jednostranné a nreciproční informační povinnosti o užití tiskových publikací s **čl. 15 DSM směrnice ve spojení s čl. 16, 20 a 21 Listiny (druhá otázka)** a stanovení **podmínek uzavírání smluv** s jednotlivými vydavateli tiskových publikací, včetně povinnosti poskytnout odměnu, která by měla za následek uložení povinnosti striktního **dohledu nad obsahy** na platformě,

18 *Société de Droit d'Auteur des Journalistes*.

19 *Vlaamse Nieuwsmedia, La Presse.be – Alliance des Médias d'Information, WE MEDIA*.

20 *Flemish Games Association, Wallonia Games Association, Games.brussels, Video Games Federation Belgium, Video Games Europe, European Games Developer Federation Ekonomisk Förening*.

s **čl. 15 DSM směrnice ve spojení s čl. 16, 20 a 21 Listiny a čl. 15 směrnice 2001/31/ES (třetí otázka)**.

V tomto rozsahu předběžná otázka navazuje na předběžnou otázku ve věci [C-797/23, Meta Platforms Ireland](#) týkající se výkladu čl. 15 DSM směrnice, čl. 16 a 52 Listiny a čl. 109 Smlouvy o fungování Evropské unie (SFEU) o ochraně volné hospodářské soutěže ve sporu mezi regulátorem *Autorità per le Garanzie nelle Comunicazioni* (AGCom) a společností Meta, která podala žalobu k předkládajícímu *Tribunale Amministrativo Regionale per il Lazio* proti usnesení AGCom o určení referenčních kritérií pro stanovení spravedlivé odměny za online užití tiskových publikací podle článku 43a zákona č. 633 ze dne 22. dubna 1941, z důvodu tvrzeného rozporu tamní právní úpravy s unijním právem. O této předběžné otázce zatím nebylo Soudním dvorem EU rozhodnuto.

## 2) Zbytkové právo na odměnu autorů a výkonných umělců v souvislosti se službami pro sdílení obsahu online

Druhý okruh námitek účastníků se vztahoval k právní úpravě implementující [čl. 17 a 18, resp. 20 DSM směrnice](#) (o tom, který z těchto článků právní úprava implementuje, však nebylo shody) o **zbytkovém** (povinném, nezczitelném a nepřevoditelném) **právu na odměnu autorů a výkonných umělců v případě, že postoupili své právo povolit nebo zakázat sdílení veřejnosti ze strany poskytovatele služeb pro sdílení obsahu online**, které mohou vykonávat **pouze správci práv** zastupující autory, resp. umělce.

Dle Google v hospodářském zákoníku zavedená **definice poskytovatele služeb pro sdílení obsahu online** představuje předpis pro služby ve smyslu [čl. 1 směrnice \(EU\) 2015/1535](#), který **nebyl oznámen Komisi**, a dle sdružení videoher již tato skutečnost činí tato ustanovení vnitrostátního práva nepoužitelnými – dle SOFAM se však o technický předpis nejedná, neboť tyto služby řeší pouze okrajově, a Rada ministrů upřesňuje, že povinnosti oznámení nepodléhá, neboť se jím provádí do vnitrostátního právního řádu závazný akt unijního práva (dle Google však tuto výjimku aplikovat nelze, neboť se nejedná o řádnou implementaci uvedených článků).

Google, nahrávací společnosti a sdružení odvětví videoher uvádí, že je **dotčená úprava bez opory v maximálně**

**harmonizujícím čl. 17, natož v čl. 18 DSM směrnice**, který se omezuje na smluvní vztahy mezi autory či umělci a jejich (přímými) smluvními partnery a nepočítá s odměnou placenou třetí osobou prostřednictvím mechanismů kolektivní správy práv. Google a nahrávací společnosti upozorňují na to, že se bez zákonného zmocnění **třetí právo na veřejné sdělování a zpřístupňování děl a výkonů** na právo udělit svolení, nebo takové užití zakázat, a na právo na odměnu. Výlučné právo ve smyslu čl. 3 směrnice 2001/29/ES se **omezuje**, když právní úprava nedovoluje poskytování bezúplatné licence, a v případě části práva na odměnu umožňuje pouze jeho kolektivní výkon. Google též upozorňuje na porušení principu **smluvní svobody** ve smyslu bodu 73 odůvodnění DSM směrnice, protože úprava porušuje i čl. 18 DSM směrnice. Další výtkou Google je zásah do **svobody podnikání** ve smyslu čl. 16 Listiny nedostatečně jasnou a přesnou úpravou, jíž se výlučné právo na užití kombinuje s právem na odměnu, čímž vzniká riziko dvojí platby, a příliš široce vymezuje podmínka převedení výkonu práva na třetí osobu, jejíž splnění se bude v praxi těžko poskytovateli služeb po sdílení obsahu online zjišťovat a ověřovat. Zde uvedení účastníci upozorňují, že tento systém nemůže vést ke spravedlivějšímu a přiměřenému odměňování, a že se naopak snížení hodnoty poskytovaných práv projeví v nižších příjmech umělců. Také se tím vytváří **překážka přeshraničnímu poskytování služeb** v rozporu s [čl. 56 SFEU](#) o volném pohybu služeb, když dvojí kontraktace, odlišná od systému v jiných členských státech a vymykající se zavedené praxi licencování, povede ke zvýšení transakčních nákladů.

Dle SABAM není čl. 17 DSM směrnice dotčena úprava podmínek vyjednávání, uzavírání a získávání svolení ze strany poskytovatelů služeb pro sdílení obsahu online a čl. 18 nespécifikuje, jaká osoba by vhodnou a přiměřenou odměnu měla platit. S mechanismem kolektivní správy počítá i bod 73 odůvodnění směrnice, a úvaha o bezúplatné licenci (nevyložené ani v poměrech kolektivní správy) je spíše teoretická. PlayRight, SACD i Rada ministrů míní, že základ právní úpravy, jímž je čl. 18, a ne čl. 17, představuje **minimální harmonizaci**, a i **svoboda podnikání i volný pohyb služeb** mohou být **omezeny v odůvodněných případech**, včetně důvodů ochrany autorských práv a práv souvisejících. Dle Rady ministrů instrument práva na odměnu **neomezuje výlučná práva**, již mnoho let funguje ve Španělsku, Itálii nebo Polsku, aniž by Komise zahájila řízení o nesplnění povinnosti, a v tomto případě se uplatní pouze tehdy, pokud nositelé práv své právo na

veřejné sdělování ve službách pro sdílení obsahu online postoupí, navíc ani bezúplatné licence (v rámci výkonu výlučného práva na užití) tím nejsou vyloučeny. Dle Rady ministrů právní úprava v rámci **širokého rozhodovacího prostoru** poskytnutého členským státům respektuje smysl čl. 18, jímž není pouze úprava smluvních vztahů, ale **obecná zásada zakládající právo na vhodnou a přiměřenou odměnu** nositelů práv dle skutečné hospodářské hodnoty práv udělených třetím osobám.

Na základě těchto námitek položil předkládající soud Soudnímu dvoru EU předběžné otázky, zda úprava o zbytkovém (povinném, nezczitelném a nepřevoditelném) právu na odměnu, které může být uplatňováno jen prostřednictvím povinné kolektivní správy práv, představuje technický předpis podléhající oznámení v souladu s čl. odst. 1 prvním pododstavcem směrnice (EU) 2015/1535 (**čtvrtá otázka**), a dále ohledně souladu úpravy s čl. 17 DSM směrnice ve spojení s čl. 3 směrnice 2001/29/ES (**pátá otázka**), s čl. 18 DSM směrnice (**šestá otázka**), s čl. 56 SFEU (**sedmá otázka**) a s čl. 16 Listiny, ať již ve spojení s čl. 20 a 21 Listiny, či nikoli (**osmá otázka**).

### 3) Zbytkové právo na odměnu autorů a výkonných umělců v souvislosti se streamovacími službami

Poslední okruh námitek účastníků se vztahoval k právní úpravě implementující čl. 18 DSM směrnice o obdobném **zbytkovém** (povinném, nezczitelném a nepřevoditelném) **právu na odměnu autorů a výkonných umělců zvukového nebo audiovizuálního díla v případě, že postoupili své právo povolit nebo zakázat sdělení veřejnosti ze strany poskytovatele streamovací služby, a neexistuje-li příslušná kolektivní smlouva** (dle čl. XI.167/5 hospodářského zákoníku), které mohou vykonávat **pouze správci práv** zastupující autory, resp. umělce. V souvislosti se zavedením nového zbytkového práva byla přijata též **definice tzv. streamovací služby**.<sup>21</sup>

Jedná se o právní úpravu podobnou té dle bodu 2), s rozdílem spočívajícím v **přednosti uzavření kolektivní smlouvy** (které se však dle některých účastníků v hudebním odvětví nevyužívají) před mechanismem povinné

kolektivní správy práv, a argumenty účastníků (především Spotify, Streamz, Deezer, nahrávacích společností a sdružení odvětví videoher a na druhé straně SABAM, PlayRight, SACD, SOFAM a dalších a Rady ministrů) byly rovněž podobné. Zmiňován byl aspekt **neoznámeneho technického předpisu, nepřiměřeného omezení smluvní svobody a svobody podnikání** bez splnění podmínek **proporcionality, omezení výlučných práv, narušení volného pohybu služeb**, nemožnosti právní úpravu opřít o **čl. 18 DSM směrnice**, který se týká smluvních vztahů, a navíc **riziko dvojí platby**. Dalšími argumenty bylo též **různé zacházení** s ohledem na čl. 56 SFEU, dle Spotify vyčleňováním streamovacích služeb oproti jiným typům online služeb. Společnost Streamz proti tomu akcentovala, že se zavede nedůvodně rovné zacházení se dvěma různými kategoriemi streamovacích služeb v podstatně odlišných situacích – na jedné straně velké nadnárodní platformy s dominantním postavením a s obrovskými úsporami z rozsahu, na druhé straně menší belgická místní produkce. Ještě větší důraz byl kladen na zvláštnosti a odlišnosti hudebního i audiovizuálního odvětví.

Také vyjádření na druhé straně byla obdobná. K námitce týkající se nedůvodného rovného zacházení společnosti Streamz Rada ministrů uvedla, že nelze předpokládat, že zákonodárce vypracuje zvláštní a individuální režim pro každou myslitelnou kategorii streamovacích služeb, např. podle jejich hospodářské dominance, a dle PlayRight i SOFAM by různé druhy i velikosti streamovacích platform mohly být zohledněny při určování výše odměny kolektivními správci.

Na základě těchto námitek i v případě práva na odměnu autorů a výkonných umělců zvukových a audiovizuálních děl v souvislosti se streamovacími službami položil předkládající soud Soudnímu dvoru EU předběžné otázky, zda tato úprava představuje technický předpis podléhající oznámení v souladu s čl. odst. 1 prvním pododstavcem směrnice (EU) 2015/1535 (**devátá otázka**), a dále ohledně souladu této právní úpravy s čl. 18 ve spojení s čl. 20 DSM směrnice (**desátá otázka**), s čl. 56 SFEU (**jedenáctá otázka**), s čl. 16 Listiny (**dvanáctá otázka**) a s čl. 3 a 5 směrnice 2001/29/ES (**třináctá otázka**). ✓

*Mgr. Lucie Solanská Velflová*

21 Služby informační společnosti, jejímž hlavním cílem nebo jedním z hlavních cílů je nabízet za účelem zisku značné množství zvukových děl a/nebo audiovizuálních děl chráněných právem autorským nebo právy s ním souvisejícími.



## Největší přihlašovatelé za rok 2024

Firma	Počet přihlášek vynálezů a užžitných vzorů	Firma	Počet přihlášek vynálezů a užžitných vzorů
Škoda Auto a.s.	55	Mitsubishi Electric Corporation	4
České vysoké učení technické v Praze	45	PRO-ZETA a.s.	4
Vysoké učení technické v Brně	43	Real Target s.r.o.	4
Vysoká škola báňská – Technická univerzita Ostrava	39	SALTEK s.r.o.	4
TATRA TRUCKS a.s.	32	SYNPO, akciová společnost	4
Národní centrum zemědělského a potravinářského výzkumu, v. v. i.	30	Slovenská technická univerzita v Bratislave	4
Technická univerzita v Liberci	22	Tři věže s.r.o.	4
Západočeská univerzita v Plzni	21	Výzkumný ústav mlékárenský s.r.o.	4
Vysoká škola chemicko-technologická v Praze	20	Výzkumný ústav stavebních hmot, a.s.	4
Česká zemědělská univerzita v Praze	19	Výzkumný ústav živočišné výroby, v. v. i.	4
Mendelova univerzita v Brně	15	enTex Tools s.r.o.	4
Ústav experimentální botaniky AV ČR, v. v. i.	13	Ústav chemických procesů AV ČR, v. v. i.	4
Jihočeská univerzita v Českých Budějovicích	12	Ústav organické chemie a biochemie AV ČR, v. v. i.	4
Výzkumný ústav potravinářský Praha, v. v. i.	11	Česká zbrojovka a.s.	4
Centrum výzkumu Řež s.r.o.	9	AUMED, a.s.	3
Univerzita Karlova	9	BENEKOVterm s.r.o.	3
Alystra s.r.o.	8	BRITEC s.r.o.	3
Univerzita Tomáše Bati ve Zlíně	8	Biologické centrum AV ČR, v. v. i.	3
VÚTS, a.s.	8	COMDES CZ s.r.o.	3
TESCAN GROUP, a.s.	7	COMTES FHT a.s.	3
Univerzita Palackého v Olomouci	7	Contipro a.s.	3
Ústav přístrojové techniky AV ČR, v. v. i.	7	DEKONTA, a.s.	3
ŠKODA JS a.s.	7	FINAL Tools a.s.	3
ELCERAM a.s.	6	Fakultní nemocnice Hradec Králové	3
ENERGOPROGRES, s.r.o.	6	Farmet a.s.	3
I2L RESEARCH EUROPE s.r.o.	6	Fyzikální ústav AV ČR, v. v. i.	3
Invent Medical Group, s.r.o.	6	GR – NANO a.s.	3
Masarykova univerzita	6	GreenPedal SE	3
Univerzita Karlova	6	Heistech, s.r.o.	3
Výzkumný ústav veterinárního lékařství, v. v. i.	6	KŠ PREFA s.r.o.	3
bluematic a.s.	6	OLZERNE SPÓŁKA Z OGRANICZONĄ ODPOWIEDZIALNOŚCIĄ	3
MEgA – Měřicí Energetické Aparáty, a.s.	5	ORLEN Unipetrol RPA s.r.o.	3
ORLEN UniCRE a.s.	5	ProSpon, spol. s r.o.	3
Prusa Polymers a.s.	5	SVÚM a.s.	3
Univerzita Pardubice	5	Social Group s.r.o.	3
Zentiva, k.s.	5	Spolek pro chemickou a hutní výrobu, akciová společnost	3
Ústav fyziky plazmatu AV ČR, v. v. i.	5	Student Science, s.r.o.	3
BRANO a.s.	4	VUAB Pharma a.s.	3
BlueBen servisní a.s.	4	VÝZKUMNÝ A ŠLECHTITELSKÝ ÚSTAV OVOCNÁŘSKÝ HOLOVOUSY s.r.o.	3
Botanický ústav AV ČR, v. v. i.	4	Výzkumný ústav pivovarský a sladařský, a.s.	3
Centrum dopravního výzkumu, v. v. i.	4	WIEDEN WOOD s.r.o.	3
ENGEL s.r.o.	4	myco s.r.o.	3
EnergyCloud, a.s.	4	ÚJV Řež, a. s.	3
Farma Struhý s.r.o.	4	Škoda Auto Vysoká škola o.p.s.	3
LingHangGuoChuang (Beijing) Technology Group Co., LTD	4		

Zdroj: ÚPV

## Úřad průmyslového vlastnictví na veletrhu STŘECHY-SOLAR-ŘEMESLO 2025

Ve dnech 6.–8. února 2025 se na výstavišti PVA EXPO PRAHA v Letňanech uskutečnil 26. ročník veletrhu STŘECHY-SOLAR-ŘEMESLO (dříve Střechy Praha). Veletrh se zaměřuje na oblasti střech, solárních systémů a dalších technologií pro úspory energií. Výstava každoročně při-



Zdroj: ÚPV

tahuje odborníky i širokou veřejnost, letos na ni zavítalo přes 23 000 návštěvníků. Na výstavní ploše 14 900 m<sup>2</sup> své produkty představilo přes 140 výrobců, z nich 20 bylo ze zahraničí. Díky rozmanité skladbě vystavovatelů a vysoké návštěvnosti má tato akce značný potenciál pro zvyšování povědomí o průmyslovém právu. Proto zde už po několikáté měl svůj stánek i Úřad průmyslového vlastnictví. Veletrh nabídl návštěvníkům širokou škálu novinek a inovací v oblasti střešních krytin, fotovoltaických systémů, moderního nářadí a strojů, stejně jako chytrých řešení pro pasivní a energeticky úsporné stavby. Mezi vystavovateli se představili významní výrobci a dodavatelé střešních a stavebních materiálů, kteří prezentovali své nejnovější produkty a technologie. Součástí veletrhu byl bohatý doprovodný program, který zahrnoval odborné konference, semináře a praktické ukázky.

Odborná i laická veřejnost měly možnost seznámit se s nejnovějšími produkty a technologiemi, které ovlivní budoucnost stavebnictví a energetiky, diskutovat s odborníky, získat cenné informace pro své stavební projekty a nalézt pro ně vhodné dodavatele. Výstaviště bylo po celou dobu konání veletrhu plné návštěvníků

a v uličkách mezi stánky stále proudily davy lidí, což svědčí o vysokém zájmu o tuto akci.

Návštěvníci stánku Úřadu si mohli podle svého zájmu vybírat z informačních a propagačních materiálů, letáků a brožur. Tradičně byl největší zájem o obecné informace a materiály, což poukazuje na stále nízkou úroveň povědomí a nedostatečnou informovanost o průmyslovém právu. Informace vyhledávali nejen návštěvníci, ale i ostatní vystavovatelé.

Mnozí zájemci využili přítomnosti odborníků Úřadu a konzultovali s nimi možnosti průmyslověprávní ochrany a přístup k volně dostupným rešeršním databázím. Ti, kteří již měli určité znalosti v této oblasti, se nejčastěji zajímali o způsoby financování ochrany svého duševního vlastnictví, zejména o dotační fond SME Fund spravovaný Úřadem Evropské unie pro duševní vlastnictví (EUIPO), který je určený pro malé a střední podniky. Většina dotazů byla stručná a konkrétní, avšak některé vyžadovaly podrobnější konzultace. Informační pracovníci Úřadu poskytovali vysvětlení týkající se principů ochrany průmys-



Zdroj: ÚPV

lového vlastnictví, postupů při podávání přihlášek a jejich náležitostí, možností ochrany na různých teritoriích i výše poplatků. Významná část dotazů směřovala na průmyslověprávní ochranu v rámci Evropské unie, především na ochranné známky EU. ✓

-hch-

## Mezinárodní ocenění „WOMEN in IP“ zamířilo na jih Čech

V lednu 2025 získala **Růžena Štemberková**, vedoucí Kanceláře transferu technologií Jihočeské univerzity a nově také předsedkyně národní platformy Transfera.cz, prestižní mezinárodní ocenění „Women in IP“ za významný přínos v oblasti duševního vlastnictví. Cena jí byla předána na mezinárodní konferenci **Legal Era Global IP, AI and Tech Conclave** v Dubaji. Hlavním tématem konference bylo využití nových digitálních technologií, jejich ochrana v rámci duševního vlastnictví a následný transfer technologií.

Růžena Štemberková následně vystoupila i na druhé významné mezinárodní konferenci věnované duševnímu vlastnictví – **WORLD IP FORUM 2025**, která se v Dubaji konala souběžně. Tato konference poskytuje platformu pro networking a výměnu zkušeností mezi odborníky, právníky, inovátory a podnikateli v oblasti IP. Účastníci zde diskutují o aktuálních trendech v ochraně duševního vlastnictví, legislativních změnách i dalších možnostech ochrany inovací. Konference zároveň otevírá příležitosti k navazování spolupráce s vizionářskými podnikateli a experty z celého světa. ✓



Zdroj: Z archivu R. Štemberkové, publikováno s jejím svolením

-hch-

## Oslavy Světového dne duševního vlastnictví v rytmu hudby

Světový den duševního vlastnictví (26. dubna) se opět blíží. Letos popluje na vlnách hudby. Podtitul „**IP a hudba: Pocíťte rytmus duševního vlastnictví**“ dokonale vystihuje jeho hlavní téma. Jak uvádí WIPO, hudba obohacuje každý aspekt našeho života – od rytmů, které nás nutí tančit, po texty, jež odrážejí naše emoce. Je univerzální formou tvůrčího vyjádření a práva duševního vlastnictví (IP) hrají klíčovou roli v podpoře její rozmanitosti a vitality. Hudba je pevně spjata se všemi oblastmi duševního vlastnictví – od filmu, zábavy a technologií až po módu, videohry a spotřební zboží. Její vliv je všudypřítomný. **Světový den duševního vlastnictví 2025** proto zdůrazňuje, jak kreativita a inovace chráněné právy duševního vlastnictví pomáhají udržovat dynamickou a prosperující hudební scénu.

Oslavu tohoto dne chystá i **Úřad průmyslového vlastnictví**, a to především pro děti. V prostorách Úřadu proběhnou semináře, kde se mladí návštěvníci seznámí s problematikou duševního vlastnictví. O zábavné poučení se postará **Úžasné divadlo fyziky**. Už teď se těšíme na úžasné pokusy, které si fyzikální nadšenci připraví na téma hudby! ✓

-hch-



Zdroj: wipo.int

## Hlavalam „Ježek v kleci“

Nejen čtenáři Rychlých šípů znají hlavalam „Ježek v kleci“. Je jedním z nejznámějších a nejtradičnějších mechanických hlavalamů, který se stal symbolem zábavy i vynalézavosti. Hlavalam se skládá z malého ježka, který je umístěn do dřevěného rámu – „klece“. Cílem je dostat ježka ven z klece, což není snadné. Jeho trny jednoduchému vytažení zabraňují. Mezi Čechy převládá přesvědčení, že autorem hlavalamu je právě autor Rychlých šípů, tedy Jaroslav Foglar. Jeho historie je však mnohem starší a spojuje se s řadou kulturních a technologických změn.

„Ježek v kleci“ je součástí široké kategorie dřevěných hlavalamů, jež byly známé a populární již v 19. století. V tomto období začal růst zájem o různé mechanické hračky a hlavalamy, které byly vyráběny ručně a sloužily nejen jako zábava, ale také jako způsob, jak rozvíjet logické myšlení a jemnou motoriku. První zmínky o hlavalamu „Ježek v kleci“ jsou poněkud nejasné. Nicméně prokazatelně patent na „Ježka v kleci“ získal pan **Clarence A. Worrall** z Filadelfie ve státě Pensylvánie v USA dne **7. dubna 1896**. Jeho **patent č. 558 009** popisuje klec, kterou tvoří vrchní a spodní čtvercová deska. Ty propojují čtyři tyčky, přičemž uvnitř se nachází ostnatá koule se třinácti hroty. Hroty nejsou symetricky umístěné a směřují v různých úhlech nejen od středu koule. Otáčením jedním a druhým směrem se trny postupně dostávají ven. Zřejmě se však jedná pouze o vylepšený princip, neboť vynálezce uvádí, že „vymyslel nové a užitečné zdokonalení hlavalamů“. Zřejmě se občas zabýval vylepšováním všedních věcí a svá vylepšení také patentoval.

Současná konstrukce „Ježka v kleci“ je sice na první pohled jednoduchá, ale její mechanismus je propracovaný a vyžaduje určité dovednosti. Základní princip spočívá v tom, že klec je navržena tak, že umožňuje pohyb ježka pouze v určitém směru a v určitém pořadí. Pohyb je omezen trny, které se musí správně uspořádat a uvolnit, než může být ježek vytažen.

„Ježek v kleci“ se stal jedním z nejpopulárnějších hlavalamů



Zdroj: ÚPV

### UNITED STATES PATENT OFFICE.

CLARENCE A. WORRALL, OF PHILADELPHIA, PENNSYLVANIA, ASSIGNOR OF ONE-HALF TO PARKE C. DOUGHERTY, OF SAME PLACE.

#### PUZZLE.

SPECIFICATION forming part of Letters Patent No. 558,009, dated April 7, 1896.

Application filed February 5, 1896. Serial No. 578,076. (No model.)

*To all whom it may concern:*

Be it known that I, CLARENCE A. WORRALL, a citizen of the United States, and a resident of the city and county of Philadelphia, State of Pennsylvania, have invented certain new and useful Improvements in Puzzles, of which the following is a specification.

My invention relates to improvements in puzzles; and my puzzle consists of a central portion furnished with thirteen projecting pins and of a cage formed of four or more wires placed at equal distances from one another, the ends of which are secured to suitable bases, so as to be immovable.

My puzzle is illustrated in the accompanying drawings, in which—

Figure 1 is a perspective view of my complete puzzle, and Fig. 2 a side elevation of the ball removed from the cage.

A is the central removable portion of my puzzle, which is furnished with thirteen projecting pins B of the same or substantially the same length placed at different angles to one another.

C is a cage formed of wires D, the ends of which are immovably secured to bases E F. These wires are placed at equal distances from one another, which distances are slightly

greater than the diameter of the central portion A, so as to allow the passage of this central portion between them. The cage may be formed of four wires, as shown in the drawings, or of a greater number, if desired.

In operating the puzzle the central portion A and the pins B are turned and twisted first one way and then the other, and by a proper manipulation the pins may be moved past the wires forming the cage and the central portion A be inserted or withdrawn from the cage.

Having thus described my invention, I claim—

The combination in a puzzle of a central portion furnished with thirteen projecting pins placed at different angles to one another and a cage formed of four or more wires, placed at distances from one another somewhat greater than the diameter of the central portion carrying the pins, and the ends of which are immovably secured to bases, all substantially as and for the purposes set forth.

CLARENCE A. WORRALL.

Witnesses:

CHRISTOPHER FALLON,  
CHARLES A. RUTTER.

Zdroj: Espacenet

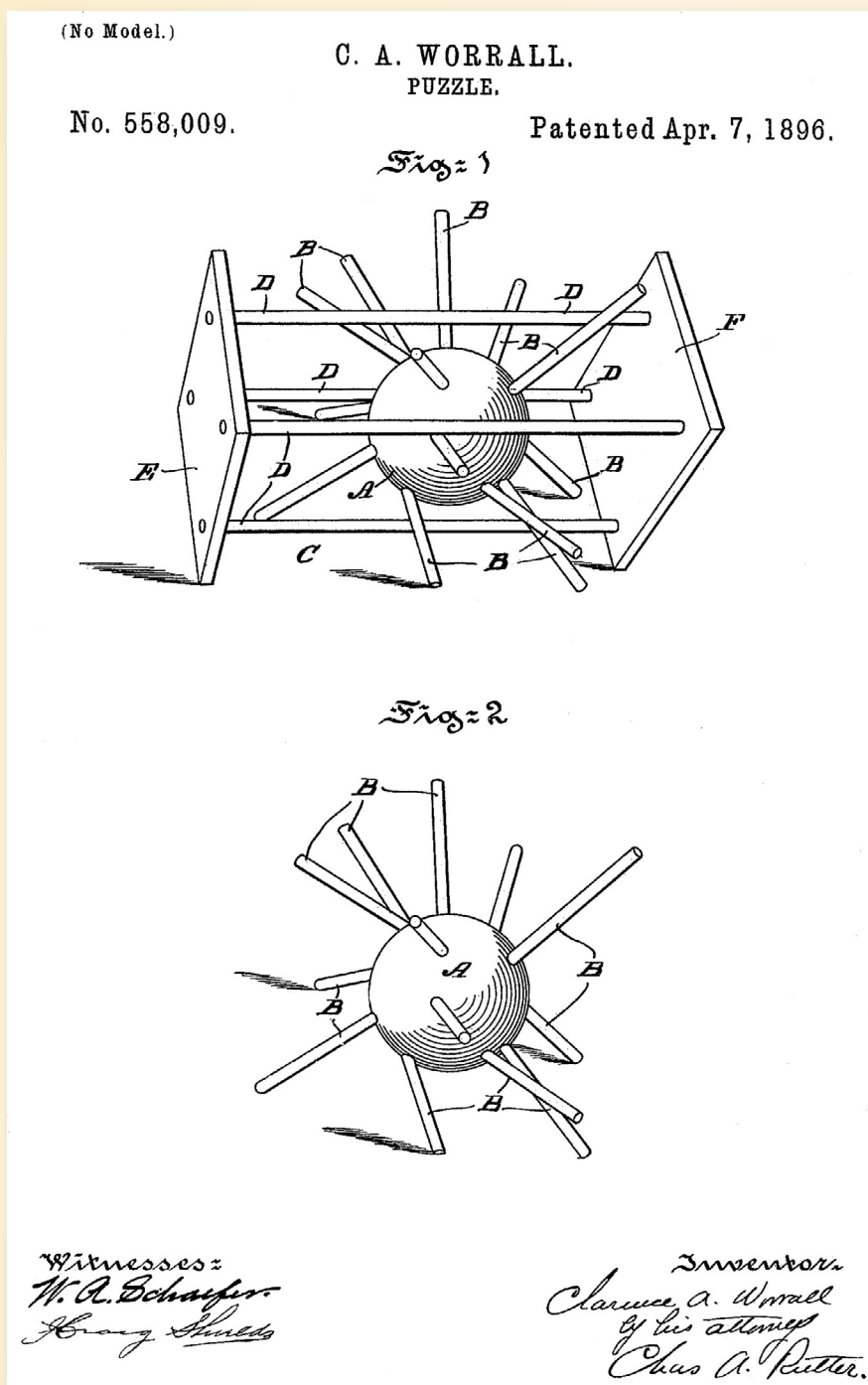

Zdroj: Espacenet

vlastní složitosti. Tento hlavolam tedy nemusí být jen čistě zábavným objektem, ale může evokovat i hlubší filozofické otázky o volnosti a omezeních v životě.

Hlavolam „Ježek v kleci“ se stal nejen symbolem mechanických hlavolamů, ale i kulturním fenoménem, který stále poskytuje radost a mentální stimulaci pro novou generaci. ✓

-hch-

Použité zdroje:

[https://www.jezcivkleci.cz/historie.htm?utm\\_source=chatgpt.com](https://www.jezcivkleci.cz/historie.htm?utm_source=chatgpt.com)

[https://www.denik.cz/regiony/vynalez-jezek-v-kleci-vyrobcce-hlavolam-zahada-foglar-bila-tremesna.html?utm\\_source=chatgpt.com](https://www.denik.cz/regiony/vynalez-jezek-v-kleci-vyrobcce-hlavolam-zahada-foglar-bila-tremesna.html?utm_source=chatgpt.com)

během první poloviny 20. století, kdy mechanické hračky začaly být vyráběny ve velkém a distribuovány po celém světě. Začal být vyráběn nejen ve dřevě, ale i v různých dalších materiálech, jako je kov či plast. V časopise ABC vyšel v roce 1990 dokonce jako vystřihovánka.

Díky své jednoduchosti a relativně nízké ceně se stal snadno dostupným a i dnes je součástí mnoha dětských pokojů. Kromě toho je i oblíbenou výzvou pro dospělé, kteří hledají mentální výzvy a chtějí si ověřit svou trpělivost a logické myšlení.

V posledních desetiletích došlo k oživení zájmu o klasické mechanické hlavolamy, včetně „Ježka v kleci“. Moderní technologie a digitální doba přinesly nové formy zábavy a výzev. Je stále vyráběn v různých variantách, a to i v luxusních verzích, například z drahých dřevin, kovů nebo s uměleckými designy. V souvislosti s tímto trendem se „Ježek v kleci“ stává také populárním sběratelským předmětem. Některé verze hlavolamu, zejména ty z minulých století, dosahují vysokých cen na aukcích a v soukromých sbírkách.

„Ježek v kleci“ má nejen technickou a zábavnou hodnotu, ale také symbolický význam. Klec, která obklopuje ježka, může být vnímána jako metafora pro různé formy omezení a svobody. Ježek, uzavřený v kleci, může představovat člověka v těžké životní situaci, který se snaží najít cestu ven, nebo zůstává v pasti

# Shrnutí odborných článků

## ČESKY

### Úřad průmyslového vlastnictví v roce 2024

Ve svém článku přináší předseda Úřadu informace o dění v oblasti průmyslových práv v roce 2024. Popisuje aktivity Úřadu ve všech jeho sférách působnosti, přináší údaje o počtech podaných přihlášek a udělených práv v České republice i v zahraničí. Zmíněna je konference uspořádaná ke 105. výročí Úřadu. Čtenáři se mohou seznámit s formami a rozsahem spolupráce Úřadu s EPO, EUIPO i WIPO. Zmíněn je i aktuální vývoj evropské legislativy v oblasti průmyslových vzorů a zeměpisných označení. V textu jsou též popsány vzdělávací, konzultační a osvětové aktivity, které Úřad v roce 2024 pořádal za účelem zvyšování povědomí o průmyslovém vlastnictví mezi českou veřejností.

**Klíčová slova:** Úřad průmyslového vlastnictví, zvyšování průmyslověprávního povědomí, patenty, ochranné známky, průmyslové vzory, zeměpisná označení

### Diplomatická konference k uzavření Smlouvy o právu průmyslových vzorů

Autorka v článku shrnuje průběh a výsledky diplomatické konference konané ve dnech 11. až 22. listopadu 2024 v Rijádu (Saúdská Arábie), na níž byla přijata Rijádská smlouva o právu průmyslových vzorů. Cílem Smlouvy je sjednotit, zjednodušit a zefektivnit globální systém registrace průmyslových vzorů. Článek popisuje historii vyjednávání Smlouvy, její nejproblematictější ustanovení, klíčové okamžiky a zmiňuje další kroky a výzvy, které svět v oblasti mezinárodní registrace a ochrany průmyslových vzorů ještě čekají.

**Klíčová slova:** průmyslové vzory, Smlouva o právu průmyslových vzorů, diplomatická konference

### Veřejná známost přihlašovatele ochranné známky jako relevantní faktor pro posouzení pravděpodobnost záměny se starší ochrannou známkou

Autor v článku rozebírá rozhodnutí Soudního dvora EU a Nejvyššího správního soudu ČR, která se se týkala pravděpodobnosti záměny ochranných známek, přičemž přihlašovatelé pozdějších ochranných známek byli veřejně známí sportovci – Lionel Messi a Eva Adamczyková. Obě rozhodnutí zdůrazňují význam neutralizačního principu, podle kterého může výrazná významová odlišnost eliminovat vizuální či fonetickou podobnost. Dále z nich plyne, že namítající nemůže automaticky předpokládat dostatečnou rozlišovací schopnost starší ochranné známky a měl by ji prokazovat užíváním na trhu.

**Klíčová slova:** ochranné známky, pravděpodobnost záměny, rozlišovací schopnost

## ENGLISH (SUMMARY OF ARTICLES)

### The Industrial Property Office in 2024

The President of the IPO provides information on developments in the field of industrial rights in 2024. He describes what happened in the Office in all areas of its activities and provides data on the number of applications filed and rights granted in the Czech Republic and abroad. The conference organised to mark the 105th anniversary of the Office is mentioned as well. The article brings information on the forms and scope of the Office's cooperation with the EPO, EUIPO and WIPO. Updates on European legislation in the field of industrial designs and geographical indications is also mentioned. The article further reports on the educational, consultation and awareness-raising activities organised by the Office in 2024 to raise awareness of industrial property among the Czech public.

**Keywords:** The Industrial Property Office, industrial law awareness raising, European patent with unitary effect, patents, trademarks, industrial designs, geographical indications

### The Diplomatic Conference on the Conclusion of the Design Law Treaty

The author summarizes the course and results of the Diplomatic Conference held from 11 to 22 November 2024 in Riyadh (Saudi Arabia), where the Riyadh Design Law Treaty was adopted. The aim of the Treaty is to unify, simplify and increase the efficiency of the global system of design registration. The article describes the history of the negotiations of the Treaty, its most problematic provisions, key moments and mentions the further steps and challenges that the world still faces in the field of international registration and protection of designs.

**Keywords:** industrial designs, Design Law Treaty, Diplomatic Conference

### Publicity of a Trademark Applicant as a Relevant Factor for Assessing the Likelihood of Confusion with an Earlier Trademark

In the article, the author analyses the decisions of the Court of Justice of the EU and the Supreme Administrative Court of the Czech Republic concerning the likelihood of confusion of trademarks, where the applicants of the later trademarks were publicly known athletes – Lionel Messi and Eva Adamczyková. Both decisions emphasise the importance of the neutralisation principle, according to which a significant difference in meaning can eliminate visual or phonetic similarity. It also implies that the opponent cannot automatically assume sufficient distinctiveness of the earlier trademark and should demonstrate it by use on the market.

**Keywords:** trademarks, likelihood of confusion, distinctiveness

# Pokyny pro autory

**Časopis Duševní vlastnictví zveřejňuje články týkající se především průmyslového a jiného duševního vlastnictví.**

Za věcný obsah příspěvků odpovídá autor a jeho názory se nemusí ztotožňovat s názory vydavatele. Autor dále odpovídá za to, že příspěvek předaný redakci ani jakákoliv jeho část včetně příloh neporušuje práva třetích osob ani žádné předpisy, zejména autorská práva dle zákona č. 121/2000 Sb., o právu autorském, o právech souvisejících s právem autorským a o změně některých zákonů, ve znění pozdějších předpisů.

Autorům pro informaci sdělujeme, že Úřad průmyslového vlastnictví poskytl společně s Wolters Kluwer, a.s., C. H. Beck, s.r.o., a Atlas consulting, s.r.o., souhlas k zařazení vybraných článků z časopisu Duševní vlastnictví do systémů ASPI, Beck-online, Codexis a na webový portál [www.pravniprostor.cz](http://www.pravniprostor.cz), a to v celém rozsahu nebo ve zkrácené podobě. Předpokladem k zařazení článku do těchto systémů je souhlas autora vyjádřený prostřednictvím e-mailu.

**Textové části** rukopisu zpracované v českém jazyce s diakritikou zasílejte redakci elektronicky na e-mailovou adresu [redakce@upv.gov.cz](mailto:redakce@upv.gov.cz) ve formátech RTF, DOC, DOCX (tj. vytvořené editorem MS WORD). Text neformátujte ani nijak graficky neupravujte, neboť grafická úprava bude provedena jednotně. Nepoužívejte funkci dělení slov – text se při zlomu nakonec rozdělí úplně jinak. Tučné písmo, kurzíva či podtržení v textu budou zachovány. K textu článku přiložte klíčová slova a resumé v češtině (cca 600 znaků). Resumé zahrnuje název článku, jméno autora a výstižnou charakteristiku obsahu článku.

Články by měly splňovat požadavky na odborné publikace, tzn., že by měly být mj. i vhodně strukturovány. Poznámkový aparát k textu (tj. především odkazy na citované zdroje nebo vysvětlení či komentáře) uvádějte pod čarou pomocí funkce Vložit poznámku pod čarou (MS WORD). Každá poznámka začíná velkým písmenem a končí tečkou. Na konec textu uveďte seznam použitých pramenů a literatury (nečíslovaný a v abecedním pořadí). Pro citace a bibliografické záznamy používejte ČSN ISO 690:2011.

**Obrazové přílohy, tabulky a grafy** nekládejte přímo do textu. Připojte je ke zprávě jako samostatnou přílohu ve formátech JPG (JPEG), PNG nebo PDF s uvedením zdroje. V textu označte

místo, kam zamýšlíte tyto přílohy vložit. Uvádějte u nich zdroje a obsahový popis.

Redakce si vyhrazuje právo na jazykové a technické úpravy textů. Došlé příspěvky, kromě krátkých informací a oznámení, podléhají posouzení, které provádějí členové redakční rady časopisu. Členové redakční rady samostatně posuzují, zda příspěvky spadají do oblasti průmyslového či jiného duševního vlastnictví a splňují základní požadavky kladené na odborný text. Mohou autorovi doporučit provedení jazykových, formálních i obsahových úprav. Na základě vyjádření připomínek a po jejich projednání na redakční radě připraví redakce ze schválených příspěvků příslušné číslo časopisu do tisku. Konečné rozhodnutí o přijetí, či zamítnutí příspěvků činí ve všech případech redakční rada. Po zalomení a přípravě textu do tisku má autor právo na provedení autorské korektury.

## Recenzované články

Článek je též možné publikovat jako recenzovaný. Takový článek musí splňovat standardní parametry a náležitosti vědecké práce – musí obsahovat Úvod jako samostatnou část textu, v němž autor vymezí cíl statí, popř. i výzkumné otázky a metody, jimiž statí zpracoval. V textu článku musí řádně citovat z odborné literatury, popř. i judikatury a právních předpisů. Závěr musí tvořit samostatnou část textu, v níž shrne dosažené nové poznatky. Recenzovaný článek povinně podléhá oboustranně (z hlediska recenzentů i autora) anonymnímu recenznímu řízení dvou nezávislých recenzentů. S recenzemi je autor redaktorem následně seznámen a pokud obsahují výzvy recenzenta k nutným úpravám, autor je co nejdříve zapracuje. Jde-li pouze o doporučení recenzenta, autor je zváží. Následně proběhne posouzení obou recenzí i autorem upraveného textu článku, popř. jeho vyjádření k recenzím, členy redakční rady. Na základě vyjádření posuzovatelů je po jednání redakční rady autorovi sděleno, zda je text přijat ke zveřejnění jako článek recenzovaný. Konečné rozhodnutí o přijetí, úpravě či zamítnutí recenzovaného článku činí ve všech případech redakční rada.

Časopis vychází čtvrtletně, 15. den v měsících březen, červen, září a prosinec. Uzávěrka čísla je vždy 1. den předchozího měsíce, tj. 1. února, 1. května, 1. srpna a 1. listopadu. V případě zájmu autora o publikování recenzovaného článku je uzávěrka vždy o dva měsíce dřív. Články uveřejněné v časopise jsou honorovány.



## O ÚŘADU PRŮMYSLOVÉHO VLASTNICTVÍ

Úřad průmyslového vlastnictví je ústředním orgánem státní správy České republiky na ochranu průmyslového vlastnictví. Jeho historie sahá až do roku 1919, kdy byl zákonem č. 305/1919 Sb., ze dne 27. května 1919, jenž se týká prozatímních opatření na ochranu vynálezů, zřízen patentní úřad se sídlem v Praze.

Úřad průmyslového vlastnictví plní zejména funkci národního patentového a známkového úřadu. Mezi jeho základní funkce patří:

- rozhodování v rámci správního řízení o poskytování ochrany na vynálezy, užité a průmyslové vzory, ochranné známky, zeměpisná označení a označení původu výrobků a vedení příslušných rejstříků o těchto předmětech průmyslových práv
- vykonávání činnosti podle předpisů o patentových zástupcích
- zpřístupňování informací o světové patentové literatuře
- zabezpečení plnění závazků z mezinárodních smluv z oblasti průmyslového vlastnictví, jichž je Česká republika členem
- aktivní spolupráce s jinými orgány státní správy při prosazování průmyslových práv
- spolupráce s mezinárodními organizacemi a národními úřady jednotlivých států na poli průmyslového vlastnictví.

